

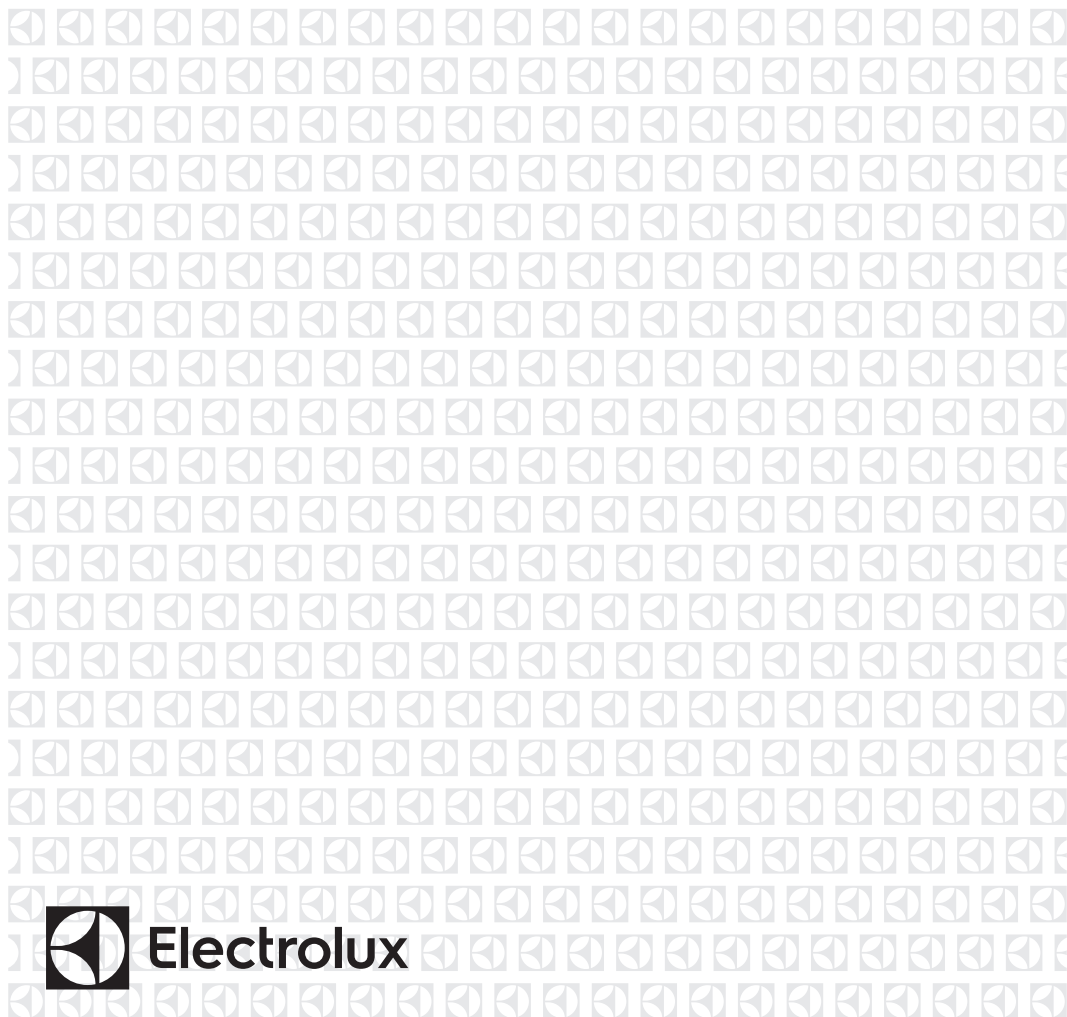

| | | | |
|-----------|--|-------------------------|-----------|
| PL | Pakowarka próżniowa | Instrukcja obsługi | 2 |
| ET | Väljatõmmatav sahtel vaakumpakendi jaoks | Kasutusjuhend | 16 |
| LV | Vakuuma iepakotājs | Lietošanas instrukcijas | 30 |
| LT | Vakuuminio pakavimo stalčius | Naudojimo instrukcija | 44 |



SPIS TREŚCI

| | |
|---|----|
| 1. INFORMACJE DOTYCZĄCE BEZPIECZEŃSTWA..... | 3 |
| 2. INSTRUKCJE DOTYCZĄCE BEZPIECZEŃSTWA..... | 4 |
| 3. OPIS PRODUKTU..... | 6 |
| 4. PANEL STEROWANIA..... | 6 |
| 5. PRZYGOTOWANIE DO PIERWSZEGO UŻYCIA..... | 7 |
| 6. UŻYTKOWANIE CODZIENNE..... | 7 |
| 7. CZYSZCZENIE I PIEŁĘGNACJA..... | 12 |
| 8. ROZWIĄZYWANIE PROBLEMÓW..... | 13 |
| 9. UWAGI DOTYCZĄCE OCHRONY ŚRODOWISKA..... | 14 |

Z MYŚLĄ O KLIENCIE

Dziękujemy za zakup urządzenia Electrolux. Wybrali Państwo produkt, za którym stoi wiele lat doświadczenia zawodowego i innowacji. Pomysłowe i eleganckie urządzenie zostało zaprojektowane z myślą o kliencie. Dlatego też po każdym użyciu mogą być Państwo pewni uzyskania najlepszych rezultatów. Witamy w świecie Electrolux.

Odwiedźcie naszą stronę internetową, aby:



Uzyskać porady, pobrać naszą dokumentację, usunąć ewentualne usterki, uzyskać informacje o serwisie: **www.electrolux.com**



Zarejestruj swój produkt i uzyskaj najlepszy serwis:
www.electrolux.com/productregistration



Zakup akcesoriów, materiałów zużywających się i oryginalnych części zamiennych do danego urządzenia: **www.electrolux.com/shop**

SERWIS OBSŁUGI KLIENTA I SERWIS TECHNICZNY

Należy używać oryginalnych części zamiennych.

W przypadku kontaktu z serwisem, przygotować następujące dane. Informacje umieszczone są na tabliczce znamionowej. Model, numer urządzenia (PNC), numer seryjny.

 Ostrzeżenie/Uwaga - Ważne informacje dotyczące bezpieczeństwa.

 Ogólne informacje i zalecenia.

 Informacje dotyczące ochrony środowiska.

Zastrzega się możliwość dokonywania zmian.

1. ⚠ INFORMACJE DOTYCZĄCE BEZPIECZEŃSTWA

Przed rozpoczęciem montażu i użytkowania urządzenia zapoznać się uważnie z treścią instrukcji. Producent nie ponosi odpowiedzialności z tytułu obrażeń i szkód spowodowanych nieprawidłowym montażem i użytkowaniem urządzenia. Instrukcję trzymać w łatwo dostępnym miejscu, aby móc z niej skorzystać w razie konieczności.

1.1 Bezpieczeństwo dzieci i osób narażonych

- Urządzenie może być używane przez dzieci od 8. roku życia oraz przez osoby dorosłe o obniżonych zdolnościach fizycznych, czuciowych lub umysłowych, lub też nieposiadające odpowiedniego doświadczenia lub znajomości urządzenia, wyłącznie pod nadzorem lub po otrzymaniu instrukcji dotyczących obsługi urządzenia oraz po zapoznaniu się ze związanym z tym zagrożeniem
- Zabrania się oddawania urządzenia do zabawy dzieciom.
- Materiały opakowaniowe przechowywać w miejscu niedostępnym dla dzieci.
- Podczas działania urządzenia nie pozwalać na zbliżanie się dzieci ani zwierząt domowych.
- Czyszczenie oraz inne czynności konserwacyjne nie mogą być wykonywane przez dzieci bez nadzoru.
- Nie pozwalać na zbliżanie się do urządzenia dzieci poniżej 3. roku życia, jeżeli nie są nieustannie nadzorowane.

1.2 Ogólne ostrzeżenia dotyczące bezpieczeństwa

- Montaż urządzenia i wymiana kabli mogą być wykonywane wyłącznie przez wykwalifikowany personel.
- Przed rozpoczęciem jakiegokolwiek czynności konserwacyjnej odłączyć urządzenie od sieci elektrycznej.
- Do czyszczenia urządzenia nie używać urządzeń parowych.
- Do czyszczenia urządzenia nie używać detergentów ściernych ani metalowych łopatek.

- Jeżeli kabel zasilania został uszkodzony, jego wymianę należy zlecić producentowi, upoważnionemu technikowi lub osobie wykwalifikowanej, aby uniknąć zagrożeń.

2. INSTRUKCJE DOTYCZĄCE BEZPIECZEŃSTWA

2.1 Montaż



UWAGA!

Montaż urządzenia powinien zostać wykonany przez wykwalifikowany personel.

- Usunąć wszystkie materiały opakowaniowe.
- Nie montować ani nie używać urządzenia, jeżeli zostało uszkodzone.
- Stosować się do instrukcji dostarczonych z urządzeniem.
- Zachować ostrożność podczas przestawiania urządzenia. Nosić zawsze rękawice ochronne.
- Nie przewracać ani nie nachylać urządzenia! Powoduje to wypływ oleju z pompy, który może uszkodzić urządzenie.
- Należy przestrzegać odległości minimalnych od innych urządzeń.
- Sprawdzić, czy urządzenie zostało zamontowane i odpowiednio umocowane do konstrukcji stałej.
- Boki urządzenia powinny sąsiadować z urządzeniami lub jednostkami o takiej samej wysokości.
- Korzystać zawsze z prawidłowo zamontowanego gniazda elektrycznego ze stykiem zabezpieczającym.
- Nie używać gniazd wielokrotnych ani przedłużaczy.
- Wtyczkę i kabel zabezpieczyć przed uszkodzeniem. W razie konieczności wymiany kabla elektrycznego, należy zwrócić się do centrum serwisowego producenta.
- Urządzenia chroniące przed porażeniem elektrycznym należy umocować w sposób uniemożliwiający ich demontaż bez użycia narzędzi.
- Wtyczkę zasilania wsunąć do gniazda dopiero po zakończeniu montażu.
- Gdy wtyczka zasilania jest poluzowana, nie wsuwać jej do gniazda.
- Nie odłączać urządzenia od zasilania ciągnąc za kabel. Ciągnąć wyłącznie wtyczkę.
- Używać wyłącznie odpowiednich urządzeń izolujących, takich jak automatyczne wyłączniki, bezpieczniki (korki topliwe należy usunąć z oprawy bezpieczników), wyłączniki prądu zwarciovego do uziemienia i przekaźniki.
- Instalacja elektryczna powinna być wyposażona w urządzenie izolujące, umożliwiające odłączenie urządzenia od gniazda prądu na wszystkich stykach. Rozwarcie styków urządzenia izolującego powinno odbywać się na odległość co najmniej 3 mm.
- Niniejsze urządzenie spełnia wymagania dyrektyw EWG.

2.2 Podłączenie elektryczne



UWAGA!

Zagrożenie pożarem lub porażeniem elektrycznym.

- Wszystkie podłączenia elektryczne powinny zostać wykonane przez wykwalifikowanego elektryka.
- Urządzenie należy podłączyć do uziemienia.
- Sprawdzić, czy dane elektryczne na tabliczce znamionowej są zgodne z danymi instalacji. W przeciwnym przypadku zasięgnąć porady elektryka.

2.3 Użytkowanie



UWAGA!

Niebezpieczeństwo obrażeń, oparzeń, porażenia elektrycznego i wybuchu.

- Nie dotykać listwy zgrzewającej po użyciu. Ciepło resztkowe może powodować oparzenia.
- Urządzenie użytkować wyłącznie w środowisku domowym.
- Nie modyfikować parametrów urządzenia.
- Nie pozostawiać pracującego urządzenia bez dozoru.
- Wyłączyć urządzenie po zakończeniu użytkowania.
- Nie uruchamiać urządzenia mokrymi dłońmi lub w przypadku kontaktu z wodą.
- Nie wywierać nacisku na pakowarkę.
- Nie używać urządzenia w charakterze powierzchni roboczej lub płaszczyzny podparcia.
- Podczas otwierania pakowarki w jej pobliżu nie powinny znajdować się iskry lub płomień.

Nie umieszczać na urządzeniu, w jego wnętrzu lub w pobliżu cieczy lub materiałów palnych ani przedmiotów łatwopalnych.



UWAGA!

Niebezpieczeństwo uszkodzenia urządzenia.

- Zachować ostrożność podczas wyjmowania lub wkładania akcesoriów.
- Nie wymuszać otwarcia pokrywy podczas cyklu roboczego.

- Nie wymuszać otwarcia pokrywy podczas cyklu roboczego w przypadku braku energii elektrycznej.
- Nie umieszczać żadnych ciężarów na pokrywie.
- Chronić pokrywę przed upadkiem jakichkolwiek przedmiotów! Może to wpłynąć na stan urządzenia, powodując pęknięcia lub uszkodzenia.

2.4 Czyszczenie i pielęgnacja



UWAGA!

Niebezpieczeństwo obrażeń, pożaru lub uszkodzenia urządzenia.

- Przed rozpoczęciem konserwacji wyłączyć urządzenie i wysunąć wtyczkę z gniazda.
- Sprawdzić, czy urządzenie się schłodziło.

2.5 Utylizacja



UWAGA!

Niebezpieczeństwo obrażeń lub uduszenia.

- Wysunąć wtyczkę z gniazda zasilania.
- Odciąć kabel zasilania i zutylizować.

2.6 Serwis techniczny

- W celu naprawienia urządzenia skontaktować się z autoryzowanym serwisem technicznym.
- Stosować wyłącznie oryginalne części zamienne.

3. OPIS PRODUKTU

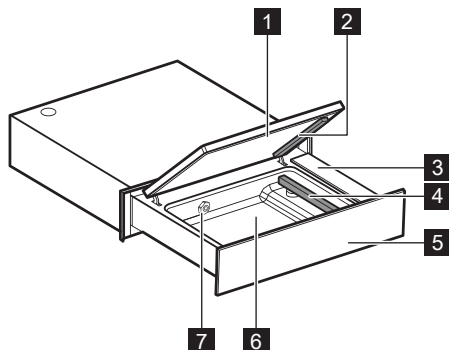

- 1** Pokrywa
- 2** Poduszka uszczelniająca
- 3** Panel sterowania
- 4** Listwa zgrzewająca
- 5** Panel czołowy
- 6** Komora
- 7** Dysza zasysająca

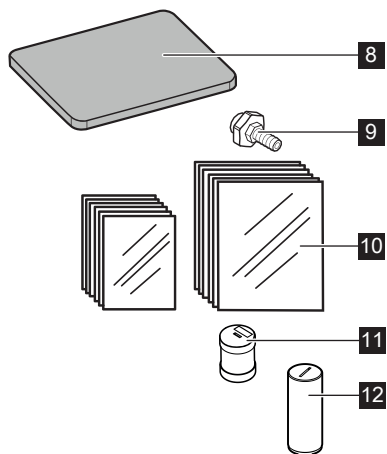

- 8** Błat napelniający
- 9** Złączka do uzyskiwania próżni na zewnątrz
- 10** Woreczki do mrożenia, gotowania i przechowywania
Szt. 25 20x30 cm
Szt. 25 25x35 cm
- 11** Filtr oleju
- 12** Korek

4. PANEL STEROWANIA

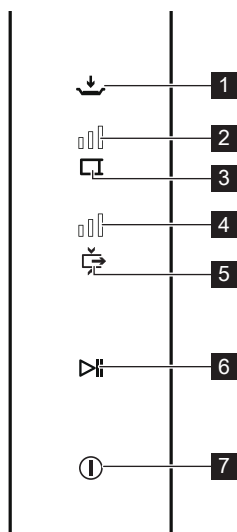

- 1** Przycisk MARYNOWANIE/NAMACZANIE
- 2** Wskaźnik czasu ZGRZEWANIA
- 3** Przycisk czasu ZGRZEWANIA
- 4** Wskaźnik poziomu PRÓŻNI
- 5** Przycisk poziomu PRÓŻNI
- 6** Przycisk START/STOP
- 7** Przycisk WŁĄCZANIA/
WYŁĄCZANIA

5. PRZYGOTOWANIE DO PIERWSZEGO UŻYCIA



UWAGA!

Patrz rozdziały dotyczące bezpieczeństwa.



UWAGA!

Korek z tworzywa sztucznego **12**, zdemontowany w fazie montażu, należy zachować, aby móc go ponownie zamontować w przypadku przestawiania maszyny w przyszłości (np.: w przypadku przeprowadzki), aby zapobiec wyciekom oleju.

5.1 Pierwsze czyszczenie

- Patrz rozdział „CZYSZCZENIE I PIEŁĘGNACJA”.
- Przed pierwszym użyciem wyczyścić wszystkie części wilgotną ściereczką.

5.2 Pierwsze użycie

Włączyć urządzenia, naciskając przycisk



Przed użyciem wykonać cykl RESETOWANIA, według poniższej procedury:

- Przytrzymać naciśnięty przycisk , aż zaczną migać wszystkie przyciski.
- Zamknąć pokrywę, lekko dociskając.
- Nacisnąć przycisk . Podczas wykonywania programu migają przyciski i .
- Po zakończeniu cyklu (15 minut) przycisk przestanie migać, a urządzenie gotowe jest do użycia.

6. UŻYTKOWANIE CODZIENNE

Urządzenie przeznaczone jest do:

- Próżniowego pakowania żywności do gotowania w niskiej temperaturze “SousVide”.
- Próżniowego pakowania żywności w celu jej przechowywania.
- Marynowania/namaczania żywności.

| Przycisk | Opis | Funkcja |
|----------|-------------------------------------|--|
| | Przycisk WŁĄCZANIE/ WYŁĄCZANIE | Do włączania/wyłączania urządzenia. |
| | Przycisk START/ STOP | Do uruchamiania/zatrzymywania cyklu pakowania. |
| | Przycisk PRÓŻNIA | Do ustawiania czasu zgrzewania jednego z 4 dostępnych poziomów próżni. Ustawieniem domyślnym jest MAX. |
| | | tylko zgrzewanie |
| | | MIN. |
| | | MED. |
| MAX. | | |
| | Przycisk ZGRZEWANIE | Do ustawiania czasu zgrzewania, w zależności od grubości woreczka ¹⁾ . Urządzenie ustawione jest domyślnie na czas 2,5 s, optymalny czas do zgrzewania załączonych woreczków. |
| | | wyłączone |
| | | 1,5 s |
| | | 2,5 s |
| 4,0 s | | |
| | Przycisk MARYNOWANIE/ NAMACZANIE | Do aktywowania funkcji marynowania/namaczania. |



1) Im większa grubość woreczka, tym dłuższy czas do ustawienia.

- Wysunąć kasetę na pełną długość.
 - Włączyć urządzenie, naciskając przycisk
 - W razie potrzeby zmienić poziom próżni oraz czas zgrzewania.
 - Podnieść pokrywę i umieścić w komorze woreczek z żywnością do zapakowania, pozostawiając woreczek wysunięty na co najmniej 2 cm poza listwę zgrzewającą.
 - Aby zapewnić optymalne zgrzewanie uważać, aby nie zabrudzić woreczka w strefie zgrzewu. W tym celu zaleca się wywinąć krawędź wewnętrzną woreczka na zewnątrz na długość 4-5 cm. Po umieszczeniu żywności w woreczku przywrócić początkowy stan woreczka.
 - W przypadku produktów o niewielkiej objętości posłużyć się dołączonym białem do napełniania. Zapewnia on korzystniejsze położenie woreczka względem listwy zgrzewającej.
 - Zamknąć pokrywę, wywierając niewielki nacisk. Nacisnąć przycisk , który zacznie migać. W ten sposób zostaje rozpoczęty cykl pakowania.
 - Po zakończeniu cyklu przycisk przestanie migać.
 - Otworzyć pokrywę i wyjąć woreczek.
- Nie dotykać listwy zgrzewającej po użyciu. Ciepło resztkowe może powodować oparzenia.
- Wyłączyć urządzenie, trzymając naciśnięty przycisk
- Jeżeli urządzenie nie jest używane przez 60 minut, automatycznie się wyłącza.





Artykuły spożywcze płynne

Jeżeli podczas pracy zostanie naciśnięty przycisk , cykl zatrzyma się i zostanie natychmiastowo wykonane zgrzewanie woreczka. Procedura ta przydatna jest w przypadku pakowania produktów płynnych, które podczas cyklu pakowania próżniowego mogą zostać doprowadzone do wrzenia.



Uwaga: Urządzenie przeprowadza okresowo automatyczny cykl resetowania (patrz rozdz. 6.5), podczas którego migają przyciski  i . Zezwolić na wykonanie cyklu bez dokonywania interwencji w urządzeniu. Odczekać, aż 2 przyciski przestaną migać.

W zależności od rodzaju żywności do zapakowania, należy ustawić stopień próżni w oparciu o wskazania w tabeli.

| Poziom próżni  | Użytkowanie |
|---|--|
|  | Pakowanie. Podzielić na porcje bez generowania próżni. ¹⁾ |
|  | Pakowanie. Podzielić na porcje delikatne artykuły spożywcze (sałata, pomidory itp.) przy minimalnym poziomie próżni (MIN). |
|  | <ul style="list-style-type: none"> - Pakowanie. Podzielić na porcje artykuły spożywcze delikatne (gotowane warzywa, owoce, delikatne mięsa, makaron) i płynne (zupy, kremy, sosy). - Marynowanie w woreczku. - Gotowanie próżniowe (SousVide) delikatnych artykułów spożywczych (np. ryb) przy średnim poziomie próżni (MED). |
|  | <ul style="list-style-type: none"> - Pakowanie. Podzielić na porcje artykuły spożywcze twarde (surowe warzywa, sery twarde, krojone). - Gotowanie próżniowe (SousVide) twardych artykułów spożywczych (np. mięs, ziemniaków, marchwi itp.) przy maksymalnym poziomie próżni (MAX). |

¹⁾ Za pomocą tej funkcji generowane jest minimalne podciśnienie wewnątrz woreczka.

6.1 Użycie woreczków

Załączone woreczki przeznaczone są do mrożenia, przechowywania oraz podciśnieniowego gotowania żywności w niskich temperaturach.

Kod na użytek zamówienia woreczków: 902979705

50 woreczków do mrożenia, gotowania podciśnieniowego i przechowywania (25 szt o wymiarach: 20x30 cm + 25 szt o wymiarach 25x35 cm)

Kod na użytek zamówienia woreczków: 9029793941

50 woreczków do gotowania podciśnieniowego i przechowywania (25 szt o wymiarach: 20x30 cm + 25 szt o wymiarach 25x35 cm)



Należy używać oryginalnych woreczków.

www.electrolux.com/shop

6.2 Podciśnieniowe pakowanie żywności na użytek do gotowania w niskiej temperaturze “SousVide”

Technika ta polega na wolnym gotowaniu w niskiej temperaturze żywności po podciśnieniowym zapakowaniu w woreczki.

Zalety metody:

- zostają zachowane smak i konsystencja potraw.
- smaki i zapachy zostają zachowane, ponieważ podczas gotowania nie następuje utrata aromatu.
- mniejsza utrata płynów zapewnia miękkość i soczystość potraw.
- zostają zachowane w potrawach właściwości odżywcze, sole mineralne i witaminy.
- brak konieczności dodawania olejów ani tłuszczów.

6.3 Próżniowe pakowania żywności celem przechowywania

Pakowanie próżniowe przedłuża czasy przechowywania żywności.

W przypadku pakowania świeżo przygotowanych potraw należy je najpierw schłodzić, najlepiej za pomocą schładzarki.

6.4 Marynowanie/namaczanie

- Włączyć urządzenie, naciskając przycisk
- Umieścić w naczyniu żywność z marynatą.
- Podnieść pokrywę i włożyć naczynie do komory.
- Nacisnąć przycisk . Przycisk zacznie migać.
- Zamknąć pokrywę, lekko dociskając.
- Nacisnąć przycisk , aby rozpocząć cykl marynowania. Przycisk zacznie migać.
- Po zakończeniu cyklu marynowania przycisk przestanie migać.
- Można teraz otworzyć pokrywę i wyjąć naczynie.

Czas cyklu marynowania i moczenia został ustawiony fabrycznie na 8 minut. Aby wydłużyć namaczanie, powtórzyć cykl.

Namaczanie można przerwać w dowolnym momencie, naciskając przycisk .



Marynowanie żywności może odbywać się również bezpośrednio w woreczku. W takim przypadku ustawić poziom próżni w oparciu o własne preferencje.

6.5 Funkcje dodatkowe

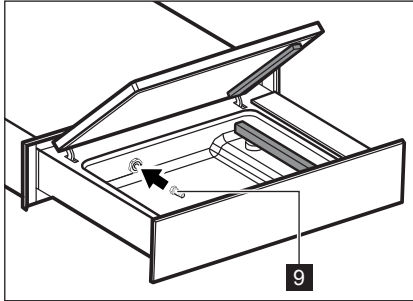

„Próżnia na zewnątrz”

Funkcja ta służy do usuwania powietrza ze specjalnych, hermetycznie zamykanych pojemników (które nie są dołączane do niniejszego urządzenia).

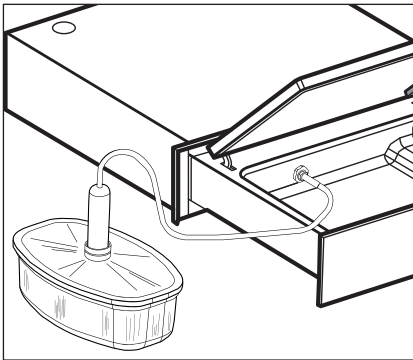

- Aby skorzystać z funkcji generowania próżni poza urządzeniem, wkręcić złączkę 9 na wyposażeniu do wnętrza komory.



- Podłączyć przewód pojemnika do złączki 9.
- Ustawić maksymalny poziom próżni  i dezaktywować zgrzewanie .
- Trzymając otwartą pokrywę urządzenia nacisnąć przycisk , aby uruchomić cykl pakowania. Przycisk zacznie migać.
- Po zakończeniu cyklu przycisk przestanie migać.

„Cykl resetowania”





Funkcji należy używać w następujących przypadkach:

- Przed użyciem urządzenia po raz pierwszy.
- Po dłuższym przestoju urządzenia.
- Po pakowaniu produktów o wysokiej zawartości wilgoci (np. zupy).
- Po stwierdzeniu obniżenia wydajności urządzenia (np.: dłuższy czas generowania próżni lub brak jej generowania).

Program ten, o czasie trwania 15 minut, zapewnia kompletne czyszczenie pompy oraz usunięcie wszelkich emulsji płynów, które mogą tworzyć się w oleju.

Podczas trwania tego programu nie należy pakować żadnego produktu.

Stosować się do poniższej procedury:

- Przytrzymać naciśnięty przycisk , aż zaczną migać wszystkie przyciski.
- Zamknąć pokrywę, lekko dociskając.
- Nacisnąć przycisk . Podczas wykonywania programu migają przyciski  i .
- Po zakończeniu cyklu (15 minut) przycisk  przestanie migać, a urządzenie gotowe jest do użycia.

7. CZYSZCZENIE I PIELEGNACJA



UWAGA!

Patrz rozdziały dotyczące bezpieczeństwa.

- Po każdym użyciu wyczyścić urządzenie miękką, wilgotną ściereczką.

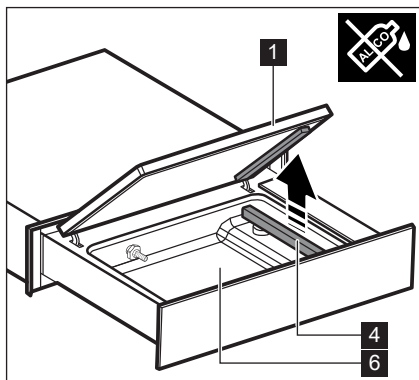

- Część zewnętrzną i wewnętrzną pokrywy z pleksiglasu **1** czyścić wyłącznie delikatnymi detergentami (woda z mydłem).
- Nie używać produktów ściernych, detergentów na bazie alkoholu, ściernych gąbek, rozpuszczalników ani metalowych przedmiotów.
- W przypadku używania produktów do czyszczenia stalowej komory **6**, stosować się do instrukcji podanych na etykietach tych produktów.
- Aby wyczyścić komorę **6**, przede wszystkim w przypadku pozostałości płynów, należy wysunąć do góry listwę zgrzewającą **4**.
- Wyczyścić listwę zgrzewającą **4** suchą ściereczką. Usunąć z listwy zgrzewającej ewentualne resztki produktów.
- Metalowe powierzchnie wyczyścić za pomocą zwykłych detergentów, przeznaczonych do stali nierdzewnej.



8. ROZWIĄZYWANIE PROBLEMÓW









UWAGA!

Patrz rozdziały dotyczące bezpieczeństwa.

8.1 Co zrobić, jeżeli...

| Problem | Prawdopodobna przyczyna | Rozwiązanie |
|--|---|--|
| Zgrzewanie woreczka nie przebiegło prawidłowo. | Czas zgrzewania nie jest prawidłowy. | Zmienić czas zgrzewania. |
| | Uszczelka pokrywy jest zabrudzona lub zużyta. | Wyczyścić lub wymienić uszczelkę pokrywy (w tym celu skontaktować się z Serwisem technicznym). |
| | Woreczek nie jest prawidłowo umieszczony na listwie zgrzewającej. | Umieścić woreczek poprawnie. |
| | Listwa zgrzewająca jest zużyta (spalona powłoka teflonowa). | Wymienić listwę zgrzewającą (w tym celu skontaktować się z Serwisem technicznym). |
| | Znajdujący się pod powłoką teflonową nóż listwy zgrzewającej jest uszkodzony. | Wymienić nóż (w tym celu skontaktować się z Serwisem technicznym). |
| Niewystarczający docelowy poziom próżni. | Został ustawiony nieprawidłowy poziom próżni. | Zmienić poziom próżni. |
| | Uszczelka pokrywy jest zabrudzona lub zużyta. | Wyczyścić lub wymienić uszczelkę pokrywy (w tym celu skontaktować się z Serwisem technicznym). |
| | Pokrywa nie jest prawidłowo zamknięta. | Zamknąć pokrywę poprawnie. Sprawdzić, czy pomiędzy pokrywą a komorą nie znajdują się przedmioty lub zabrudzenia. |
| Pokrywa nie otwiera się. | Brak energii elektrycznej. | Począkać na przywrócenie zasilania energią elektryczną. |
| Na pokrywie widoczne są pęknięcia lub uszkodzenia. | Pokrywa uszkodzona. | Wymienić pokrywę (w tym celu skontaktować się z Serwisem technicznym). |
| Migają przyciski  i  . | „Cykl resetowania” w toku. | Odczekać na zakończenie „cyklu resetowania” (15 minut). |
| Cykl próżni zostaje przerwany po kilku sekundach i zaczyna migać przycisk  . | Uszczelka pokrywy jest zabrudzona lub zużyta. | Wyczyścić lub wymienić uszczelkę pokrywy i sprawdzić poprawność jej zamknięcia. |

Komunikaty alarmowe

| Alarm | Prawdopodobna przyczyna | Rozwiązanie |
|---|---|---|
| Przycisk  nieprzerwanie miga. | Płyta elektryczna uszkodzona. | Skontaktować się z Serwisem technicznym. |
| Przycisk  nieprzerwanie miga. | Brak osiągnięcia próżni. | Wyczyścić lub wymienić uszczelkę pokrywy (w tym celu skontaktować się z Serwisem technicznym). Sprawdzić, czy pokrywa poprawnie się zamyka. Nacisnąć przycisk  , aby zresetować alarm. |
| Przyciski  i  nieprzerwanie migają. | Należy wymienić olej w pompie. | Skontaktować się z Serwisem technicznym. |
| Przycisk  nieprzerwanie miga. | Cykl pakowania został zakończony wcześniej, z uwagi na pakowanie wilgotnego produktu. | Nacisnąć przycisk  , aby zresetować alarm. |

8.2 Dane Serwisu

Gdy nie jest możliwe znalezienie rozwiązania problemu, skontaktować się z autoryzowanym Centrum pomocy technicznej.

Informacje niezbędne do przekazania Centrum pomocy technicznej znajdują się na tabliczce znamionowej, umieszczonej z lewej strony urządzenia. Nie usuwać tabliczki znamionowej.

9. UWAGI DOTYCZĄCE OCHRONY ŚRODOWISKA

Materiały oznaczone symbolem  przekazać do recyklingu. Opakowanie wrzucać do odpowiednich pojemników do recyklingu. Wspierać ochronę środowiska i zdrowia ludzkiego, utylizując odpady z urządzeń elektrycznych i elektronicznych.

Urządzeń oznaczonych symbolem  nie utylizować razem ze zwykłymi odpadami domowymi. Przekazać produkt do najbliższego punktu recyklingu lub skontaktować się z właściwym urzędem gminy.

SISUKORD

| | |
|--|----|
| 1. OHUTUSTEHNICA ALANE TEAVE | 17 |
| 2. OHUTUSTEHNICA JUHISED..... | 18 |
| 3. TOOTE KIRJELDUS..... | 20 |
| 4. JUHTPANEEL | 20 |
| 5. ENNE MASINA ESMAKASUTAMIST..... | 21 |
| 6. IGAPÄEVANE KASUTAMINE | 21 |
| 7. PUHASTAMINE JA KORRASHOID | 26 |
| 8. RIKETE OTSING JA KÕRVALDAMINE | 27 |
| 9. KESKKONNAMÕJU | 28 |

ME MÕTLEME TEILE

Täname Teid Electroluxi masina ostu eest. Olete valinud toote, mille taga on aastakümned professionaalset kogemust ja innovatsiooni. Ainulaadne ja stiilne toode on loodud Teie eest hoolt kandes. Seepärast, millal Te seda ka ei kasutaks, võite kindel olla: tulemused on alati suurepärased. Tere tulemast Electroluxi maailma!

Meie veebisaidil on Teil võimalik:



Saada soovitusi, alla laadida meie kasutusjuhendeid, saada teavet rikete kõrvaldamise ja hooldusesinduste kohta: **www.electrolux.com**



Registreerige oma toode paremaks teenindamiseks:
www.electrolux.com/productregistration



Ostke oma masina jaoks lisatarvikuid, kulumaterjale ja originaalvaruosi:
www.electrolux.com/shop

TARBIJATUGI JA HOOLDETEENINDUS

Soovitame alati kasutada originaalvaruosi.

Teeninduskeskusesse pöördumisel peab käeulatuses olema järgmine teave. Antud teave asub identifitseerimisandmete sildil: Mudel, toote kood (PNC), seerianumber.



Hoiatus/Tähelepanu – Tähtis ohutustehnikaalane teave.



Üldine teave ja soovitused.



Teave keskkonnakaitse kohta.

Õigused muudatusi teha on säilitatud.

1. ⚠ OHUTUSTEHNIKA ALANE TEAVE

Enne seadme paigaldamist ja kasutamist lugege juhend tähelepanelikult läbi. Tootja ei vastuta seadme mittekohasest paigaldamisest ja kasutamisest tingitud kahju ja kehavigastuste eest. Juhend peab alati olema käepärast, et seda saaks kasutamise ajal vaadata.

1.1 Lapsi ja kaitsetuid täiskasvanuid puudutavad ohutustehnika eeskirjad

- Seda masinat võivad kasutada lapsed alates 8. eluaastast ning piiratud füüsiliste, sensoorsete või vaimsete võimetega või puudulike teadmiste ja kogemustega isikud tingimusel, et nad töötavad järelevalve all või neid on juhendatud seadme kasutamise küsimustes ja nad mõistavad sellega kaasnevat riski.
- Ärge lubage lastel masinaga mängida.
- Pakkematerjale tuleb hoida lastele kättesaamatus kohas.
- Ärge laske lapsi ja koduloomi kasutamise ajal masina juurde.
- Lapsed võivad masinat puhastada ja hooldada ainult täiskasvanute järelevalve all.
- Ärge laske alla 3 aasta vanuseid lapsi masina lähedale ilma täiskasvanute pideva järelevalveta.

1.2 Ohutut kasutamist puudutavad üldised hoiatused

- Masina paigaldamist ja kaablite vahetamist peavad teostama ainult kvalifitseeritud isikud.
- Enne mistahes tehniliste hooldetööde teostamist tuleb masin vooluallikast lahti ühendada.
- Ärge kasutage masina puhastamiseks aurupuhastit.
- Ärge kasutage masina puhastamiseks abrasiivseid puhastusvahendeid ega metallkäsna.
- Kui võrgujuhe on vigastatud, peab selle vahetuse teostama tootja, kvalifitseeritud tehnikaspetsialist või muu vastavat ettevalmistust omav isik, vältimaks ohtliku olukorra tekitamist.

2. OHUTUSTEHNIKA JUHISED

2.1 Paigaldamine



TÄHELEPANU!

Masina paigaldamist peab teostama kvalifitseeritud isik.

- Eemaldage kogu pakkematerjal.
- Mistahes vigastuste avastamisel on masina paigaldamine ja kasutamine keelatud.
- Järgige masinaga koos tarnitud juhiseid.
- Masina teisaldamisel olge alati ettevaatlikud. Kasutage alati kaitsekindaid.
- Ärge kallutage masinat ja ärge pöörake seda põhjaga ülespoole! See võib põhjustada õililekke pumbast ja masina kahjustamise.
- Järgige minimaalset lubatavat kaugust teistest masinatest.
- Veenduge, et masin on paigaldatud ja kohaselt kinnitatud statsionaarsele konstruktsioonile.
- Masina külge seinad peavad külgnema teiste seadmete või ühesuguse kõrgusega moodulitega.

2.2 Elektrivõrku ühendamine



TÄHELEPANU!

Sütitamise ja elektrilöögi oht.

- Kõik masina elektrivõrku ühendamise alased tööd peab teostama kvalifitseeritud elektrik.
- Masin peab olema maandatud.
- Veenduge, et tehniliste andmete sildil toodud elektrilised andmed vastavad süsteemi elektrilistele parameetritele. Mittevastavuse korral võtke ühendust elektrikuga.
- Lubatakse kasutada ainult kohaselt paigaldatud löögikindlaid pistikupesasid.

- Pikendusjuhtmete ja harupesade kasutamine on keelatud.
- Olge ettevaatlikud, et mitte vigastada pistikut ja võrgujuhet. Võrgujuhtme vahetamiseks tuleb pöörduda meie tehnilise toe poole.
- Löögikaitseeadised peavad olema kinnitatud selliselt, et neid poleks võimalik tööriistu kasutamata eemaldada.
- Pistiku ühendamine pistikupessa on lubatud alles pärast paigaldamise lõpetamist.
- Ärge ühendage pistikut halvasti kinnitatud pistikupessa.
- Masina vooluvõrgust lahti ühendamiseks ärge kunagi tõmmake võrgujuhtmest. Hoidke ainult pistikust.
- Kasutage ainult sobivaid lahutusseadmeid: lahkliiliteid, sulavkaitsmeid (keeratavad kaitsmed tuleb padrunist välja võtta), maalühisvooluvabasteid ja releesid.
- Elektrisüsteem peab olema varustatud lahutusseadmega, mis võimaldab seadme pistikupesa kõigist poolustest lahti ühendada. Lahutusseadme kontaktava laius peab olema vähemalt 3 mm.
- Antud masin vastab EMÜ direktiividele.

2.3 Kasutamine



TÄHELEPANU!

Trauma, põletuste, elektrilöögi saamise või plahvatuse oht.

- Ärge puudutage jooteplaati pärast kasutamist. Jääksoojus võib põhjustada põletuse.
- Masin on ette nähtud ainult koduseks kasutamiseks.
- Masina tehniliste karakteristikute muutmine on keelatud.
- Töötavat masinat on keelatud järelevalveta jätta.
- Pärast töö lõpetamist lülitage masin välja.
- Ärge puudutage masinat märgade kätega ja vältige selle kokkupuudet veega.
- Ärge suruge väljatõmmatavale sahtlile.
- Ärge kasutage masinat töö- või tugipinnana.
- Sahtli avamisel vältige sädemeid või lahtist leeki masina läheduses.

Ärge pange kergestisüttivaid vedelikke, materjale või esemeid masina pinnale, sisse või lähedusse.



TÄHELEPANU!

Masina vigastamise vältimiseks.

- Olge tarvikute paigaldamisel ja eemaldamisel ettevaatlikud.
- Ärge püüdke töötsükli ajal kaant avada.
- Avariilise voolukatkestuse korral ärge püüdke töötsükli ajal kaant avada.

- Ärge asetage kaanele raskusi.
- Vältige kõrvaliste esemete kukkumist masina kaanele! See võib põhjustada mõrasid ja vigastusi, mistõttu masin võib kaotada terviklikkuse.

2.4 Puhastamine ja korrashoid



TÄHELEPANU!

Eksisteerib trauma saamise, tulekahju või seadme vigastamise oht.

- Enne mistahes tehnohooldustööde teostamist lülitage masin välja ja võtke pistik pistikupesast välja.
- Veenduge, et masin on maha jahtunud.

2.5 Utiliseerimine



TÄHELEPANU!

Lämbumise või trauma saamise oht.

- Ühendage masin vooluvõrgust lahti.
- Lõigake võrgujuhe küljest ja utiliseerige see.

2.6 Tehniline tugi

- Masina remondiks võtke ühendust autoriseeritud teeninduskeskusega.
- Kasutage ainult originaalvaruosi.

3. TOOTE KIRJELDUS

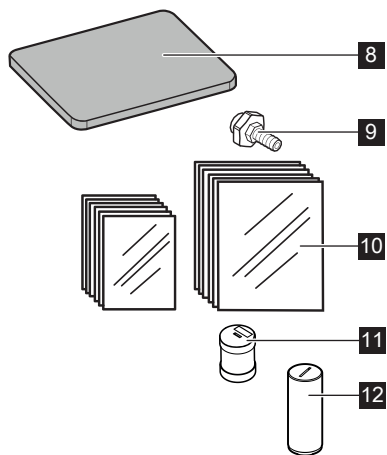
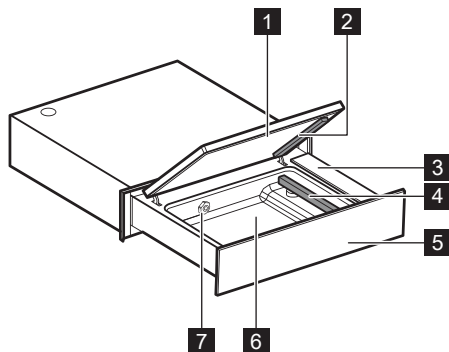

- 1 Kaas
- 2 Tihendpadi
- 3 Juhtpaneel
- 4 Jooteplaat
- 5 Esipaneel
- 6 Kamber
- 7 Imemisdüüs

- 8 Laadimisplaat
- 9 Tuts väliseks vakumeerimiseks
- 10 Pakendid külmutamiseks, toidu valmistamiseks ja säilitamiseks
25 tükki 20x30 cm
25 tükki 25x35 cm
- 11 Õlifilter
- 12 Kork

4. JUHTPANEEL

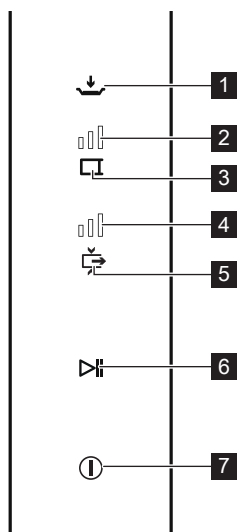

- 1 MARINEERIMISE/LAGERDAMISE nupp
- 2 JOOTEAJA indikaator
- 3 JOOTEAJA nupp
- 4 VAKUMEERIMISASTME indikaator
- 5 VAKUMEERIMISASTME nupp
- 6 Nupp KÄIVITAMINE/PEATAMINE
- 7 Nupp SISSE/ VÄLJA

5. ENNE MASINA ESMAKASUTAMIST



TÄHELEPANU!

Vt ohutustehnika eeskirjadele pühendatud osasid.



TÄHELEPANU!

Plastikust kork **12**, mis eemaldatakse paigaldamise ajal, tuleks säilitada ja paigaldada uuesti, kui tulevikus masinat liigutatakse (nt ümberpaigutamisel), et vältida õli leket.

5.1 Masina esimene puhastamine





- Vt osa "PUHASTAMINE JA KORRASHOID".
- Esmakordsel kasutamisel puhastage masina kõik osad niiske riidelapiga.

5.2 Masina esimene kasutamine

Lülitage masin sisse, vajutades nuppu  ja hoides seda vajutatuna.















Enne masina kasutamist teostage allpool kirjeldatud HÄÄLESTUSTSÜKKEL:

- Vajutada ja hoida vajutatuna nuppu , kuni kõik nupud hakkavad vilkuma.
- Sulgeda kaas vähest jõudu rakendades.
- Vajutada nuppu . Programmi täitmise ajal vilguvad nupud  ja .
- Tsükli lõppedes (15 minutit) lõpetab nupp  vilkumise ja masin on kasutamiseks valmis.





6. IGAPÄEVANE KASUTAMINE

Antud masin sobib ideaalselt järgmiseks:

- Toiduainete vaakumpakendamine toidu valmistamiseks sous-vide meetodil.
- Toiduainete vaakumpakendamine säilitamiseks.
- Toiduainete marineerimine/laagerdamine.

| Nupp | Kirjeldus | Funktsioon |
|---|-------------------------------------|---|
|  | SISSE/VÄLJA nupp | Masina sisse-/väljalülitamiseks. |
|  | Nupp KÄIVITAMINE/ PEATAMINE | Pakendamistsükli käivitamiseks/ peatamiseks. |
|  | Nupp VAKUMEERIMINE | Ühe 4 võimalikust vakumeerimisastmest häälestamiseks. Vaikimisi etteantud väärtus - MAX. |
| | |  ainult kinnijootmine |
| | |  MIN |
| | |  KESKMINE |
| | |  MAX |
|  | Nupp KINNIJOOTMINE | Kinnijootmisaja häälestamiseks pakendi pakuse alusel ¹⁾ . Vaikimisi on masin seatud 2,5 sekundile, mis sobib ideaalselt komplekti kuuluvate pakendite jaoks. |
| | |  välja lülitatud |
| | |  1,5 s |
| | |  2,5 s |
| | |  4,0 s |
|  | Nupp MARINEERIMINE/ LAAGERDAMINE | Marineerimise/laagerdamise funktsiooni aktiveerimiseks. |



1) Mida paksem pakend, seda pikem aeg tuleb valida.

- Tõmmake sahtel maksimaalselt välja.
 - Lülitage masin sisse, vajutades nuppu  ja hoides seda vajutatuna.
 - Vajadusel muutke vakumeerimise astet ja kinnijootmise aega.
 - Tõstke kaas üles ja paigutage pakendatava toiduga pakend kambrisse, jättes vähemalt 2 cm jooteplaadi piirest välja.
 - Suurepärase kinnijootmise tagamiseks on tähtis, et pakendi jootekoht poleks määrdunud. Seetõttu on soovitatav painutada pakendi sisekülg 4/5 cm väljapoole. Pärast toiduaine pakendisse panekut tuleb pakend algeisundisse viia.
 - Väikesemõõduliste toiduainete puhul kasutage laadimisplaati: see võimaldab pakendi jooteplaadi suhtes õigesti paigutada.
 - Sulgege kaas vähest jõudu rakendades ja vajutage nuppu , mis hakkab vilkuma. Pakendamistsükkel algab.
 - Tsükli lõppedes lõpetab see nupp vilkumise.
 - Avage kaas ja võtke pakend välja.
-  Ärge puudutage jooteplaati pärast kasutamist. Jääksoojus võib põhjustada põletuse.
- Lülitage masin välja, vajutades nuppu  ja hoides seda vajutatuna.
-  Kui masinat 60 minuti jooksul mitte kasutada, lülitub see automaatselt välja.





Vedelad toiduained.

Nupu  vajutamisel masina töö ajal tsükkel peatub ja pakend joodetakse viivitamatult kinni. Antud funktsioon on ette nähtud vedelate toiduainete, mis võivad vakumeerimistsükli ajal keema hakata, pakendamiseks.



Märkus: Masin teostab perioodiliselt automaatrežiimis häälestustsükli (vt osa 6.5), mille ajal vilguvad nupud  ja . Oodake ära tsükli lõppemine ja ärge tehke midagi masinaga enne, kui need 2 nuppu lõpetavad vilkumise.

Soovitame seadistada vakumeerimisaste vastavalt tabelile sõltuvalt pakendatavast toiduainest:

| Vakumeerimisaste  | Kasutamine |
|--|---|
|  | Pakendada, jaotada portsjoniteks vakumeerimata. ¹⁾ |
|  | Pakendada, jaotada portsjoniteks eriti õrnad toiduained (salat, tomatid jne.) minimaalse vakumeerimisastmega (MIN). |
|  | <ul style="list-style-type: none"> - Pakendada, jaotada portsjoniteks õrnad toiduained (keedetud köögiviljad, puuviljad, õrn liha, makaronitooted) ja vedelad toiduained (supid, kreemid, kastmed). - Marineerida pakendis. - Valmistada vaakumis (sous-vide) toitu õrnadest toiduainetest (näiteks kala) keskmise vakumeerimisastmega (KESKMINE). |
|  | <ul style="list-style-type: none"> - Pakendada, jaotada portsjoniteks kõvad toiduained (toored köögiviljad, kõva juust, lihalõigud). - Valmistada vaakumis (sous-vide) toitu kõvadest toiduainetest (näiteks liha, kartul, porgand jne.) maksimaalse vakumeerimisastmega (MAX). |

¹⁾ Antud funktsiooni kasutamisel tekib pakendi sisse siiski minimaalne vaakum.

6.1 Pakendite kasutamine

Masinaga komplektis tarnitavad pakendid sobivad ideaalselt toiduainete külmutamiseks, säilitamiseks ja toidu valmistamiseks vaakumis madalatel temperatuuridel.

Kood pakendite tellimiseks: 902979705

50 pakendit külmutamiseks, toidu valmistamiseks vaakumis ja säilitamiseks (25 tükki mõõtetega: 20x30 cm + 25 tükki mõõtetega 25x35 cm)

Kood pakendite tellimiseks: 9029793941

50 pakendit toidu valmistamiseks vaakumis ja säilitamiseks (25 tükki mõõtetega: 20x30 cm + 25 tükki mõõtetega 25x35 cm)



Soovitame kasutada originaalpakendeid.

www.electrolux.com/shop

6.2 Toiduainete vaakumpakendamise toidu valmistamiseks madalal temperatuuril sous-vide meetodil

Antud tehnoloogia seisneb eelnevalt vaakumpakendisse joodetud toiduainetest toidu valmistamises madalal temperatuuril.

Sellel toidu valmistamise meetodil on palju eeliseid:



- toiduainete maitse ja tekstuur ei muutu.
- toiduained säilitavad loomuliku maitse ja aroomi – need ei lähe toidu valmistamise protsessis kaotsi.
- tänu madalale niiskusekaale saadakse õrnemad ja mahlasemad road.
- toidus säilivad sellised toitained nagu vitamiinid ja mineraalsoolad.
- toidu valmistamiseks pole vaja lisada õli ega rasva.

6.3 Toiduainete vaakumpakendamise säilitamiseks

Vaakumpakendamine tagab toiduainete säilimise pikema aja kestel.

Kui te soovite vaakumpakendada äsjavalmistatud toitu, tuleb see kõigepealt jahutada, mida võib teha külmutusaparaadi abil.

6.4 Marineerimine/laagerdamine

- Lülitage masin sisse, vajutades nuppu  ja hoides seda vajutatuna.
- Pange toit koos marinaadiga vormi.
- Tõstke kaas üles ja asetage vorm kambriksse.
- Vajutage nuppu , mis hakkab vilkuma.
- Sulgeda kaas vähest jõudu rakendades.
- Marineerimistsükli alustamiseks vajutage nuppu . See nupp hakkab vilkuma.
- Marineerimistsükli lõppedes lõpetab nupp vilkumise.
- Nüüd võib kaane avada ja vormi välja võtta.

Marineerimise ja infusiooni tsükkel on eelnevalt kindlaksmääratud 8 minuti peale.

Pikemaks laagerdamiseks tuleb tsükli korrata.

Sellise laagerdamise võib mistahes ajal katkestada, vajutades nuppu .



Toiduaineid võib marineerida otse pakendis.

Sellisel juhul tuleb ette anda teile vajalik vakumeerimisaste.

6.5 Lisafunktsioonid

“Väline vakumeerimine”

Seda funktsiooni kasutatakse vaakumi loomiseks spetsiaalsetes hermeetilistes nõudes (ei kuulu masina tarnekomplekti).

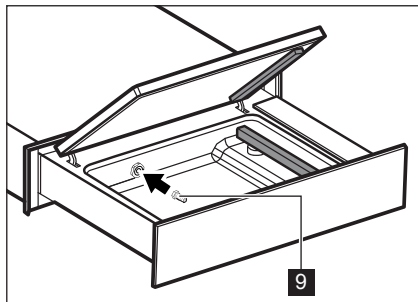

- Väliseks vakumeerimiseks tuleb kambrisse sisse keerata tarnekomplekti kuuluv tuts **9**.

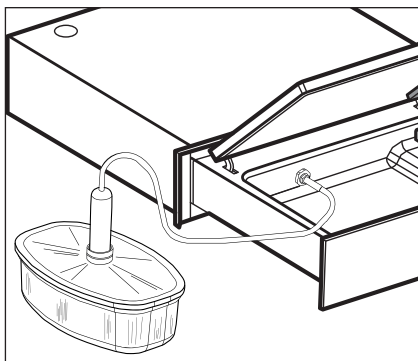

- Ühendage nõu otsak tutsiga **9**.
- Andke ette maksimaalne vakumeerimisaste **||||** ja lülitage välja kinnijootmine **□□**.
- Pakendamistsükli käivitamiseks vajutage masina kaant sulgemata nuppu **▷||**. See nupp hakkab vilkuma.
- Tsükli lõppedes lõpetab see nupp vilkumise.

“Häälestustsükkel”

See funktsioon on ette nähtud kasutamiseks järgmistes olukordades:

- Enne masina esmakordset kasutamist.
- Pärast pikaajalist seisakut.
- Pärast kõrge niiskusesisaldusega toiduainete (näiteks paksude ja harilike supide) pakendamist.
- Masina kasutusomaduste halvenemisel (näiteks: vakumeerimisaja pikenedamine või masina võimetus vajalikku vakumeerimisastet saavutada).

Antud programmi täitmiseks kulub 15 minutit ja see garanteerib pumba täieliku puhastamise, seejuures eemaldatakse mistahes vedelad emulsioonid, mis võivad õilis tekkida.

Antud programmi täitmise käigus on toiduainete pakendamine keelatud.

Teostage järgmised toimingud:

- Vajutada ja hoida vajutatuna nuppu **↔**, kuni kõik nupud hakkavad vilkuma.
- Sulgeda kaas vähest jõudu rakendades.
- Vajutada nuppu **▷||**. Programmi täitmise ajal vilguvad nupud **▷||** ja **↔**.
- Tsükli lõppedes (15 minutit) lõpetab nupp **▷||** vilkumise ja masin on kasutamiseks valmis.

7. PUHASTAMINE JA KORRASHOID



TÄHELEPANU!

Vt ohutustehnika eeskirjadele pühendatud osasid.

- Pärast iga kasutamist puhastage masin pehme ja niiske riidelapiga.

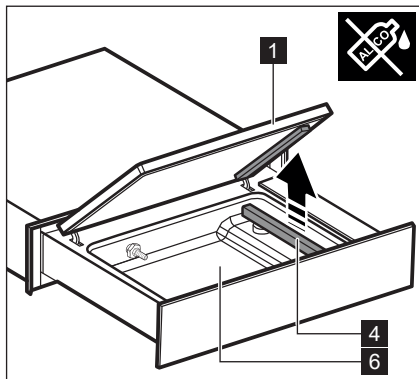

- Orgaanilisest klaasist Plexiglas kaane **1** puhastamiseks seest- ja väljastpoolt kasutage ainult neutraalseid pesuvahendeid (vett ja seepi).
- Ärge kasutage abrasiivseid tooteid, piiritusel põhinevaid pesuvahendeid, abrasiivseid käsnu, lahusteid ega metallesemeid.
- Teraskambri **6** puhastamiseks mõeldud toodete kasutamisel juhinduge pakendil toodud ohutustehnika alastest juhistest.
- Kambri **6** puhastamiseks, eriti kui selles on vedelikujääke, on soovitatav jooteplaat **4** ülespoole välja võtta .
- Puhastage jooteplaat **4** kuiva riidelapiga. Kui plaadil on toidujääke, eemaldage need.
- Puhastage masina metallpinnad tavaliste roostevaba terase puhastusvahendite abil.

8. RIKETE OTSING JA KÕRVALDAMINE









TÄHELEPANU!

Vt ohutustehnika eeskirjadele pühendatud osasid.

8.1 Mida teha, kui...

| Probleem | Võimalik põhjus | Lahendus |
|--|---|---|
| Pakend pole nii nagu vaja kinni joodetud. | Vale jooteaeg. | Muutke jooteaega. |
| | Kaonetihendi suurenenud kulumine või määrdumine. | Puhastege või vahetage kaonetihend (väljavahetamiseks pöörduge tehnilise toe poole). |
| | Pakendi ebaõige asend jooteplaadil. | Paigutage pakend nõuetekohaselt. |
| | Jooteplaat on kulunud (teflonkate on läbi põlenud). | Asendage jooteplaat (väljavahetamiseks pöörduge tehnilise toe poole). |
| Ebapiisav vaku-meerimisaste. | Jooteplaadi teflonkatte all paiknev löiketera on katki. | Asendage löiketera (väljavahetamiseks pöörduge tehnilise toe poole). |
| | Vakumeerimisastme väärtus on valesti ette antud. | Muutke vakumeerimisastme väärtust. |
| | Kaonetihendi suurenenud kulumine või määrdumine. | Puhastege või vahetage kaonetihend (väljavahetamiseks pöörduge tehnilise toe poole). |
| Kaas pole piisavalt hästi suletud. | Kaas pole piisavalt hästi suletud. | Sulgege kaas nõuetekohaselt. Veenduge, et kaane ja kambri vahel pole kõrvalisi esemeid ega mustust. |
| | Kaas ei avane. | Elektritoide puudub. |
| Kaanel on mõrad või vigastused. | Kaas on vigastatud. | Asendage kaas (väljavahetamiseks pöörduge tehnilise toe poole). |
| Nupud ► ja  vilguvad. | “Häälestusüksikel” pole lõpetatud. | Oodake „häälestusüksikli“ lõppemist (15 minutit). |
| Vakumeerimisüksikel katkeb mõne sekundi möödudes ja nupp ► vilgub. | Kaonetihendi suurenenud kulumine või määrdumine. | Puhastage või vahetage kaonetihend ja kontrollige, kas kaas on õigesti suletud. |

Avariiteated

| Signaal | Võimalik põhjus | Lahendus |
|--|---|---|
| Nupp  vilgub lakkamatult. | Elektronplaat on rikkis. | Pöörduge tehnilise toe poole. |
| Nupp  vilgub lakkamatult. | Vajalik vakumeerimisaste pole saavutatud. | Puhastage või vahetage kaanetihend. (väljavahetamiseks pöörduge tehnilise toe poole). Veenduge, et kaas on suletud nii nagu vaja. Avariisignaali mahavõtmiseks vajutage nuppu  . |
| Nupud  ja  vilguvad lakkamatult. | Pumba õli tuleb vahetada. | Pöörduge tehnilise toe poole. |
| Nupp  vilgub lakkamatult. | Pakendamistsükkel lõppes enneaegselt, kuna pakendatakse niisket toiduainet. | Avariisignaali mahavõtmiseks vajutage nuppu  . |

8.2 Teave tehnilise toe kohta

Juhul, kui riket ei õnnestunud kõrvaldada, võtke ühendust teeninduskeskusega.

Teeninduskeskusesse pöördumiseks vajalik teave on tehniliste andmete sildil, mis paikneb masina vasakul küljel. Ärge eemaldage andmesilti.

9. KESKKONNAMÕJU

Korduvkasutage sümboliga  tähistatud materjale.

Pakend visake ümbertöötlemiseks vastavasse konteinerisse. Aidake säilitada keskkonda ja inimeste tervist, saates elektri- ja elektroonikaseadmete jäätmed sekundaartoormena töötlemisele.

Ärge utiliseerige sümboliga  märgistatud seadeldisi koos tavaliste olmejäätmetega. Viige antud toode lähimasse sekundaartoorme vastuvõtupunkti või võtke ühendust elukohajärgse kohaliku omavalitsusega.

SATURS

| | |
|--|----|
| 1. VISPĀRĒJIE DROŠĪBAS INFORMĀCIJAMI | 31 |
| 2. VISPĀRĒJIE DROŠĪBAS NORĀDĪJUMI | 32 |
| 3. PRODUKTA APRAKSTS | 34 |
| 4. VADĪBAS PANELIS | 34 |
| 5. SAGATAVOŠANA LIETOŠANAI | 35 |
| 6. IKDIENAS LIETOŠANA | 35 |
| 7. TĪRĪŠANA UN KOPŠANA | 40 |
| 8. PROBLĒMU RISINĀJUMS | 41 |
| 9. RŪPES PAR APKĀRTĒJO VIDI | 42 |

IZSTRĀDĀTS JUMS

Paldies, ka izvēlējāties Electrolux ierīci. Jūs zvēlējāties izstrādājumu, kas ir izstrādāts ņemot vērā daudzgadīgo profesionālo un inovatīvo pieredzi. Mākslinieciski izgatavotai ierīcei ir pievilcīgs dizains. Jūs varat būt pārliecināti par augsto rezultātu sasniegšanu lietojot šo ierīci. Laipni lūdzam - Electrolux.

Apmeklējiet mūsu tīmekļa vietni lai:



Saņemt rekomendācijas, lejupielādēt mūsu brošūras, saņemt informāciju par bojājumiem un to likvidēšanu, ka arī saņemt konsultācijas: **www.electrolux.com**



Reģistrējiet produktu un saņemiet labāko apkalpošanu:
www.electrolux.com/productregistration



Papildpiederumu, materiālu un oriģinālo rezerves daļu pasūtīšanas lapaspuse:
www.electrolux.com/shop

KLIENTU APKALPES UN APKOPES DIENESTS

Vienmēr iesakām izmantot oriģinālās rezerves daļas.

Sazinoties ar apkalpes dienestu, pārliecinieties, vai Jums ir šādi dati. Šo informāciju var atrast uz identifikācijas plāksnītes. Modelis, ierīces numurs (PNC) un sērijas numurs.

 Brīdinājums/Uzmanīgi! Svarīga informācija par drošību.

 Kopēja informāciju un rekomendācijas.

 Informācija par apkārtējo vidi.

Iespējamās tehniskas izmaiņas.

1. ⚠️ VISPĀRĒJIE DROŠĪBAS INFORMĀCIJAMI

Pirms ierīces uzstādīšanas un ekspluatācijas uzmanīgi izlasiet instrukciju. Ražotājs nav atbildīgs par ierīces bojājumiem un zaudējumiem, kuri ir radušies nepienācīgas uzstādīšanas un ekspluatācijas rezultātā. Glabājiet instrukciju izmantošanai pieejamā vietā.

1.1 Bērnu un riska grupu cilvēku drošība

- Ekspluatācija ir pieļaujama bērniem, kas ir vecāki par 8 gadiem, un cilvēkiem ar ierobežotām fiziskām, sensoriskiem vai garīgām spējām, ar nepietiekamu pieredzi vai zināšanām par ierīces ekspluatāciju, vienīgi pakļaujot kontrolei vai paziņojot tiem ierīces ekspluatācijas norādījumus un iespējamus riskus.
- Neļaujiet bērniem spēlēties ar ierīci.
- Glabājiet iepakojuma materiālu vietās, kas nav pieejamas bērniem.
- Ierīces darbības laikā neļaujiet atrasties tuvumā bērniem un mājas dzīvniekiem.
- Bērni var veikt ierīces tīrīšanu un apkalpošanu tikai vecāku uzraudzībā.
- Bērni līdz 3 gadu vecumam var atrasties ierīces tuvumā tikai pieaugušo pastāvīgā uzraudzībā.

1.2 Vispārējie drošības norādījumi

- Ierīces uzstādīšanu un kabeļu nomaiņu ir jāveic tikai kvalificētam speciālistam.
- Pirms jebkuru tehniskās apkalpošanas darbu veikšanas atslēdziet ierīci no elektrotīkla.
- Neizmantojiet ierīces tīrīšanai tvaika tīrītāju.
- Neizmantojiet ierīces tīrīšanai abrazīvos tīrīšanas līdzekļus vai metāla skrāpjus.
- Lai nerastos bīstamas situācijas barošanas kabeļa bojāšanas gadījumā, to nomaina ražotājs, pilnvarotais tehniķis jeb kvalificēts speciālists.

2. VISPĀRĒJIE DROŠĪBAS NORĀDĪJUMI

2.1 Uzstādīšana



UZMANĪBU!

Ierīces uzstādīšanu veic kvalificēts speciālists.

- Noņemiet iepakojuma materiālus.
- Ierīces bojājumu atklāšanas gadījumā neuzstādiēt un nelietojiet to.
- Sekojiet norādījumiem instrukcijā, kura ir komplektā ar ierīci.
- Esiet uzmanīgi, mainot ierīces uzstādīšanas vietu. Izmantojiet aizsargcimdus.
- Neapgāziet un neapgrieziet ierīci! Šādu darbību dēļ notiek eļļas notecēšana no sūkņa, kas savukārt var radīt ierīces bojāšanu.
- Ir nepieciešams nodrošināt minimālo spraugu ap ierīci.
- Pārliecinieties, ka ierīce ir uzstādīta pareizi un pienācīgā veidā nostiprināta uz stipras konstrukcijas.
- Ierīces sāniem jāpieguļ pie aprīkojuma vai tāda paša augstuma elementiem.

2.2 Elektriskie pieslēgumi



UZMANĪBU!

Aizdeģšanas un elektrotraumas riski.

- Elektriskus pieslēgumus veic kvalificēts elektriķis.
- Ierīcei jābūt zemējumam.
- Pārbaudiet vai parametri, kuri ir norādīti rūpnīcas datu zīmē, atbilst ierīces parametriem. Pretējā gadījumā jāgriežas pie elektriķa.
- Vienmēr izmantojiet kontaktligzdu ar pienācīgā veidā aizsardzības zemējuma uzstādītiem kontaktiem.
- Neizmantojiet daudzviefigas kontaktligzdas vai pagarinātājus.

- Pārliecinieties, ka Jūs nesabojājat kontaktakšu un kabeli. Elektriskā kabeļa nomaiņu ir jāveic ražotāja Servisa centra pārstāvim.
- Aizsardzības ierīcēm pret elektrotraumu jābūt nofiksētām tādā veidā, lai tās nevarētu noņemt bez instrumentiem.
- Iespraudiet kontaktakšu kontaktligzdā tikai beidzot uzstādīšanu.
- Ja tīkla kontaktakša ir bojāta, nespraudiet to kontaktligzdā.
- Nevelciet strāvas barošanas vadu, lai atslēgtu ierīci no tīkla. Turaties tikai aiz kontaktakšas.
- Izmantojiet tikai atbilstošas izolācijas ierīces: automātiskos izslēdzējus, kustošos drošinātājus (patrona tipa drošinātājus ir nepieciešams izņemt no drošinātāju turētāja), strāvas pāršķēlumu ar zemējumu un relejas.
- Uz elektriska aprīkojuma jābūt izslēdzējam, kas ļaus atvienot ierīci no kontaktligzdas ar visiem poliem. Izolācijas ierīces kontaktatveruma platumam jābūt nemazākām par 3 mm.
- Šī ierīce atbilst CEE direktīvām.

2.3 Eksploatācija



UZMANĪBU!

Traumu, apdegumu, elektrotraumu vai sprādziena risks.

- Nepieskarieties pie aizlodēšanas plāksnes pēc eksploatācijas. Tā ir karsta, līdz ar ko ir apdegumu iespēja. Ierīce ir paredzēta lietošanai sadzīves apstākļos.
- Aprikojums paredzēts lietošanai mājsaimniecībā.
- Nemodificējiet ierīci.
- Ir aizliegts atstāt ierīci bez uzraudzības.
- Izslēdziet ierīci pēc eksploatācijas.
- Neizslēdziet ierīci ar mitrām rokām vai kontaktā ar ūdeni.
- Nespiediet uz ierīci.
- Ierīci nedrīkst izmantot ka darba virsmu vai atbalstu.
- Atverot iepakojumu, izvairieties no dzirkstelēm vai no vaļēja uguns tuvumā.

Nepiesliet klāt un neturēt šķidrumus, uzliesmojošos materiālus vai viegli uzliesmojošos priekšmetus uz ierīces, iekšpusē vai tuvumā no ierīces.



UZMANĪBU!

Ierīces bojāšanas risks.

- Noņemiet un uzstādiet papildus piederumus ar piesardzību.
- Neatveriet vāku darbības cikla laikā.

- Neatveriet vāku darbības cikla laikā, ja nav elektroenerģijas.
- Nenovietojiet uz vāka smagus priekšmetus.
- Sekojiet, lai uz vāka nekrīt jebkādi priekšmeti. Tādas krišanas rezultātā ir iespējamas plaisas un bojājumi.

2.4 Tīrīšana un kopšana



UZMANĪBU!

Ierīces bojājuma, aizdegšanas vai zaudējumu padarīšanas risks.

- Pirms jebkuru tehniskas apkalpošanas darbu veikšanas izslēdziet ierīci un izņemiet kontaktdakšu no kontaktlīdzdas.
- Pārliecinieties, ka ierīce ir atdzisusi.

2.5 Pārstrāde



UZMANĪBU!

Bojājumu vai aplāpēšanas risks.

- Atvienojiet ierīci no elektrobarošanas, izvelkot kontaktdakšu.
- Nogrieziet tīkla kabeli un izmetiet to.

2.6 Tehniskā palīdzība

- Ierīces remonta jautājumos griezties pilnvarotā Klientu apkalpes un apkopes dienestā.
- Izmantojiet tikai oriģinālās rezerves daļas.

3. PRODUKTA APRAKSTS

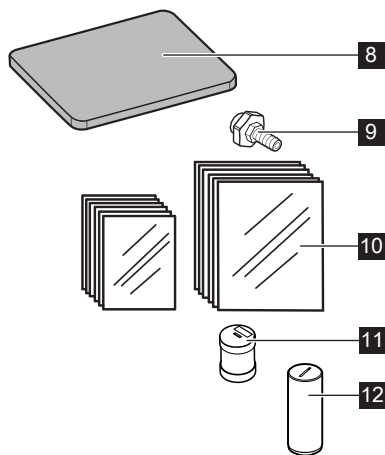
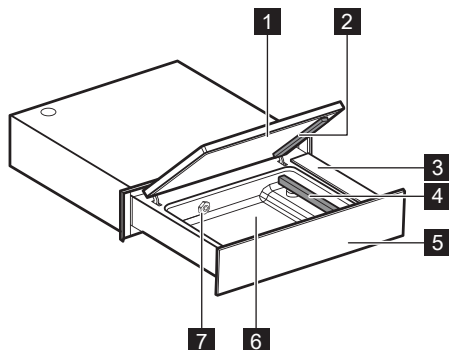

- 1** Vāks
- 2** Blīve
- 3** Vadības panelis
- 4** Aizlodešanas planka
- 5** Priekšējais panelis
- 6** Tvertne
- 7** Sūcējsprausla
- 8** Uzpildīšanas leriče
- 9** Ārējā vakuuma savienojums
- 10** Pakas saldēšanai, gatavošanai
25 gab. 20 x 30 cm
25 gab. 25 x 35 cm
- 11** Eļļas filtrs
- 12** Vāks

4. VADĪBAS PANELIS

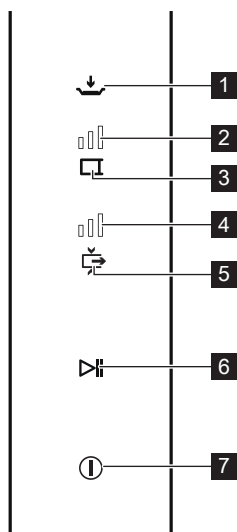

- 1** Poga MARINĒŠANA/NOBRIEŠANA
- 2** AIZLODĒŠANAS laika indikators
- 3** AIZLODĒŠANAS laika poga
- 4** VAKUUMA līmeņa indikators
- 5** VAKUUMA līmeņa poga
- 6** Poga IEDARBINĀŠANA/
APSTĀDINĀŠANA
- 7** Poga IESLĒGŠANA/
IZSLĒGŠANA

5. SAGATAVOŠANA LIETOŠANAI



UZMANĪBU!

Skatieties nodaļas par drošību.



UZMANĪBU!

Plastikāta vāku **12**, kas tiek noņemts uzstādīšanas laikā, saglabā un uzstāda no jauna, piemēram, aprīkojuma turpmākai pārvietošanai, lai nepieļautu eļļas noplūdi.

5.1 Pirmā tīrīšana





- Skatieties nodaļu «TĪRĪŠANA UN KOPŠANA».
- Pirms pirmās lietošanas noslauciet visus elementus ar mitru drānu.

5.2 Pirmā ieslēgšana

Nospiežot pogu , ieslēdziet ierīci.































Pirms lietošanas izpildiet IESTATĪŠANAS CIKLU, kas ir aprakstīts zemāk:

- Nospiediet pogu  un noturiet to kamēr visas pogas sāks mirgot.
- Aizveriet vāku, viegli nospiežot to.
- Nospiediet pogu . Programmas laikā pogas mirgo  un .
- Beidzot ciklu (15 minūtes) pogas  dzīst, un ierīce ir gatava lietošanai.





6. IKDIENAS LIETOŠANA

Ierīce ideāli noder:

- pārtikas produktu vakuuma iepakojšanai priekš turpmākās gatavošanas zemā temperatūrā vakuumā.
- pārtikas produktu vakuuma iepakojšanai priekš turpmākās glabāšanas.
- Pārtikas produktu marinēšanai / nobriešanai.

| Poga | Apraksts | Funkcija | | | | | | | | |
|---|--------------------------------------|--|---|-------------------|---|-------|---|-------|---|-------|
|  | Poga IESLĒGŠANA/ IZSLĒGŠANA | Lai ieslēgt /atslēgt ierīci. | | | | | | | | |
|  | Poga IEDARBINĀŠANA/ APSTĀDINĀŠANA | Lai iedarbināt/apstādināt iepakojšanas ciklu. | | | | | | | | |
|  | Poga VAKUUMS | Lai uzstādīt vienu no 4 pieejamiem vakuuma līmeņiem. Iepriekš uzstādīta MAKSIMĀLĀ nozīme. <table border="0" style="float: right; margin-top: 10px;"> <tr> <td></td> <td>tikai aizlodēšana</td> </tr> <tr> <td></td> <td>MIN.</td> </tr> <tr> <td></td> <td>VID.</td> </tr> <tr> <td></td> <td>MAKS.</td> </tr> </table> |  | tikai aizlodēšana |  | MIN. |  | VID. |  | MAKS. |
|  | tikai aizlodēšana | | | | | | | | | |
|  | MIN. | | | | | | | | | |
|  | VID. | | | | | | | | | |
|  | MAKS. | | | | | | | | | |
|  | Poga AIZLODĒŠANA | Lai uzstādītu aizlodēšanas laiku, ņemot vērā pakas biezumu ¹⁾ . Iepriekš uzstādīts laiks – 2,5 c, paku aizlodēšanas laiks, kas ir komplektā. <table border="0" style="float: right; margin-top: 10px;"> <tr> <td></td> <td>atslēgts</td> </tr> <tr> <td></td> <td>1,5 s</td> </tr> <tr> <td></td> <td>2,5 s</td> </tr> <tr> <td></td> <td>4,0 s</td> </tr> </table> |  | atslēgts |  | 1,5 s |  | 2,5 s |  | 4,0 s |
|  | atslēgts | | | | | | | | | |
|  | 1,5 s | | | | | | | | | |
|  | 2,5 s | | | | | | | | | |
|  | 4,0 s | | | | | | | | | |
|  | Poga MARINĒŠANA/ NOBRIEŠANA | Lai aktivizētu marinēšanas / nobriešanas funkciju. | | | | | | | | |

1) Jo biežāka paka, jo lielāku laika nozīmi ir jāuzstāda.

- Izņemiet paku līdz maksimālai atvēršanai.
 - Nospiežot pogu , ieslēdziet ierīci.
 - Ja ir nepieciešamība mainīt vakuuma līmeni un aizlodēšanas laiku.
 - Paceliet vāku un ievietojiet tvertnē paku ar produktu, kuru ir nepieciešams iepakot, atstājot nemazāk par 2 cm aizlodēšanas plankai.
 - Pienācīgai aizlodēšanai ir nepieciešams, lai paka būtu tīra aizlodēšanas vietā. Tam ir nepieciešams apgriezt uz otru pusi iekšējo pakas puses daļu uz 4/5 cm. Ielieciet produktu, atveriet paku.
 - Pārtikas produktu nelielam daudzumam izmantojiet ierīci uzpildīšanai, kas ir komplektā. Pateicoties šādai ierīcei pakete tiek izvietota ērtā stāvoklī pret aizlodēšanas planku.
 - Aizveriet vāku, viegli uzspiežot uz to un nospiediet pogu,  kura sāks mirgot. Tādā veidā sāksies iepakojšanas cikls.
 - Ciklam beidzoties poga pārstās mirgot.
 - Atveriet vāku un izņemiet paku.
-  Nepieskarieties pie aizlodēšanas plāksnes pēc ekspluatācijas. Tā ir karsta, līdz ar ko ir apdegumu iespēja. Ierīce ir paredzēta lietošanai sadzīves apstākļos.
- Izslēdziet ierīci, nospiežot pogu  un noturot to.
-  Ja ierīce netiek izmantota 60 minūšu laikā, tā tiek izslēgta automātiski.





Šķidrums

Jā darbības procesa laikā nospiež pogu, ► cikls būs apturēts un paka uzreiz būs aizlodēta. Šī procedūra tiek izmantota pakojot šķidrus produktus, kuri vakuuma cikla laikā var sākt vārties.



Piezīme: Periodiski ierīce automātiski veic iestatīšanas ciklu (sk. nodaļu 6.5), kura laikā tiek apgaismotas pogas ► un ◀. Ierīcei ir jāpabeidz cikls, kamēr 2 pogas nepārstās mirgot.

Atkarībā no pakojama produkta tiek rekomendēts uzstādīt vakuuma līmeni, kas ir norādīts tabulā:

| Vakuuma līmenis  | Ekspluatācija |
|---|--|
|  | lepakot, sadalīt porcijās netaisot vakuumu. 1) |
|  | lepakot, sadalīt porcijās produktus, kurus ir viegli sabojāt (salāti, tomāti u.c.), ar minimālo vakuuma līmeni (MIN). |
|  | - Iepakot, sadalīt porcijās produktus, kurus ir viegli sabojāt (vārīti dārzeņi, augļi, gaļa, pasta), un šķidrus produktus (zupa, krēms, mērce). - Marinēt pakā. - Gatavot vakuumā produktus, kurus ir viegli sabojāt (piemēram, zivis), ar vidējo vakuuma līmeni (VID.). |
|  | - Iepakot, sadalīt porcijās cietus produktus (svaigie dārzeņi, cietie sieri, sagrieztie produkti). - Gatavot vakuumā cietus produktus (piemēram, gaļa, kartupeļi, burkāni utt.) ar maksimālo vakuuma līmeni (MAKS.). |

1) Ar šo funkciju minimāli pazeminās spiedienu pakas iekšpusē.

6.1 Paku izmantošana

Piegādājamas pakas ir ideālas produktu saldēšanai, glabāšanai, gatavošanai vakuumā ar zemu temperatūru.

Paku pasūtīšanas kods: 902979705

50 pakas saldēšanai, gatavošanai vakuumā, glabāšanai (25 gab., izmērs: 20 x 30 cm + 25 gab., izmērs 25 x 35 cm)

Paku pasūtīšanas kods: 9029793941

50 pakas gatavošanai vakuumā un glabāšanai (25 gab., izmērs: 20 x 30 cm + 25 gab., izmērs 25 x 35 cm)



Tiek rekomendēts izmantot oriģinālas pakas.

www.electrolux.com/shop

6.2 Produktu iepakojšana vakuumā gatavošanai ar zemu temperatūru «Vakuumā»

Šī tehnika paredz, ka iepakotie vakuuma pakā produkti pēc tam būs lēni gatavoti zemajās temperatūrās.

Daudz priekšrocības:



- ēdiena garša un struktūra nemainās.
- garša un aromāts tiek saglabāti, jo gatavošanas laikā neizgaro.
- minimālais šķidruma zudums padara ēdienu maigu un mazāk sausu.
- produkti saglabā tādas barības vielas kā minerālsāļi un vitamīni.
- gatavojot, nav nepieciešams pievienot eļļu vai taukus.

6.3 Vakuuma iepakojums glabāšanai

Vakuuma iepakojums pagarina produktu glabāšanas laiku.

Tikko pagatavoto produktu iepakojšanai vakuumā, vispirms tos jāatdzesina, piemēram šoka atdzesēšanas skapī.

6.4 Marinēšana/nobriešana

- Nospiežot pogu , ieslēdziet ierīci.
- Ievietojiet produktu paplātē ar marinādi.
- Paceliet vāku un novietojiet paplāti tvertnē.
- Nospiediet pogu , kura sāks mirgot.
- Aizveriet vāku, viegli nospiežot to.
- Nospiediet pogu , lai sāktos marinēšanas cikls. Poga sāks mirgot.
- Beidzoties marinēšanas ciklam poga pārstās mirgot.
- Tagad var atvērt vāku un izņemt paplāti.

Marinēšanas un nostādināšanas cikla uzdotais laiks ir 8 minūtes.

Lai pagarinātu nobriešana s periodu, atkārtojiet ciklu.

Nobriešanu var apturēt jebkurā brīdī, nospiežot pogu .



Produkta marinēšana ir arī iespējama tieši pakā. Šajā gadījumā uzstādiet nepieciešamo vakuuma līmeni.

6.5 Papildus funkcijas

“Ārējais vakuums”

Šī funkcija ir paredzēta gaisa izvadīšanai no speciāliem hermētiski noslēgtiem konteineriem (kuru nav kopā komplektā ar šo ierīci).

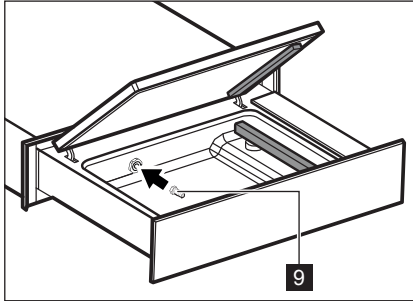

- Ārējam vakuumam aiztaisiet savienojumu, **9** kas ir komplektā iekš tvertnes.

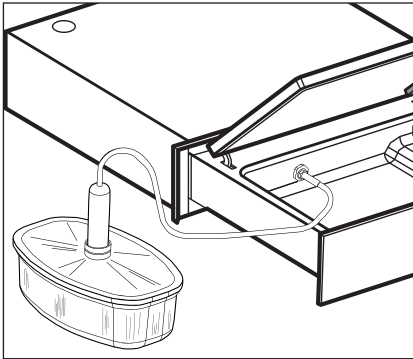

- Savienojiet konteineru cauruli ar savienojumu **9**.
- Uzstādiet maksimālo vakuuma līmeni un atslēdziet aizlodēšanu .
- Ar vaļējo ierīces vāku nospiediet pogu, lai palaist iepakošanas ciklu. Poga sāks mirgot.
- Ciklam beidzoties poga pārstās mirgot.

“Iestātīšanas cikls”

Šī funkcija tiek izmantota sekojošos gadījumos :

- Pie pirmās ieslēgšanas.
- Kad ierīce nebija izmantota ilgāku laiku.
- Pēc produktu iepakošanas ar augstu šķidrumu saturu (piemēram, zupas).
- Ja tiek samazināti ierīces darba parametri (piemēram, vakuuma sasniegšanas laika palielināšana jeb vakuumu nevar sasniegt).

Šī programma 15 minūšu laikā nodrošina pilnīgu sūkņa attīrīšanu, pateicoties šķidro emulsiju izvadīšanai, kuras var rasties eļļā.

Šīs programmas izpildes laikā aizliegts iepakot jebkādu produktus.

Rīkojieties sekojoša veidā:

- Nospiediet pogu un noturiet to kamēr visas pogas sāks mirgot.
- Aizveriet vāku, viegli nospiežot to.
- Nospiediet pogu , Programmas laikā pogas mirgo un .
- Beidzot ciklu (15 minūtes) poga dzīst, un ierīce ir gatava lietošanai.

7. TĪRĪŠANA UN KOPŠANA

⚠ UZMANĪBU!
Skatieties nodaļas par drošību.

- Tīriet ierīci pēc katras lietošanas ar mīkstu mitru drānu.

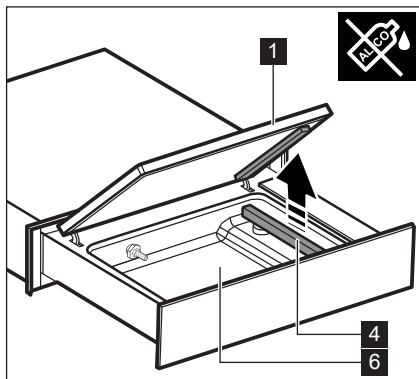

- Lai notīrīt ārējo un iekšējo pusi vāka no organiskā stikla **1** izmantojiet tikai neitrālos tīrīšanas līdzekļus (ūdeni un ziepes).
- Neizmantojiet abrazīvās vielas, spirtu saturošas vielas, šķīdinātājus vai metāla priekšmetus.
- Tērauda tvertnes **6** tīrīšanai izmantojiet tikai vielas, kas norādītas drošības tehnikas instrukcijā, kas ir dota uz iepakojuma.
- Tvertnes **6** tīrīšanai, sevišķi ja palika šķīdrie atlikumi, ir rekomendēts izņemt aizlodēšanas planku **4**.
- Aizlodēšanas plankuas **4** tīrīšanai izmantojiet sausu drānu. Notīriet atlikumus no plankas.
- Notīriet metāla virsmas ar parastiem nerūsējoša tērauda tīrīšanas līdzekļiem.

8. PROBLĒMU RISINĀJUMS









UZMANĪBU!

Skatieties nodaļas par drošību.

8.1 Ko darīt, ja...

| Problēma | Iespējamais cēlonis | Risinājums |
|--|---|--|
| Pakas aizlodēšana izpildīta nepareizi. | Aizlodēšanas laiks uzstādīts nepareizi. | Nomainīt aizlodēšanas laiku. |
| | Vāka blīve ir netīra vai ir nolietojusies. | Notīriet vai nomainiet blīvi (lai nomainīt, griezieties Klientu apkalpes un apkopes dienestā). |
| | Paka izvietota uz aizlodēšanas plankas nepareizi. | Novietojiet paku pienācīgā veidā. |
| | Aizlodēšanas planka ir nodilusi (teflona pārklājums nodega). | Nomainiet aizlodēšanas planku (lai nomainīt, griezieties Klientu apkalpes un apkopes dienestā). |
| | Plāksne, kas atrodas zem aizlodēšanas plankas teflona, ir salauzta. | Nomainiet plāksni (lai nomainīt, griezieties Klientu apkalpes un apkopes dienestā). |
| Ir nepietiekams galējais vakuums. | Vakuuma līmenis ir uzstādīts nepareizi. | Mainiet vakuuma līmeni. |
| | Vāka blīve ir netīra vai ir nolietojusies. | Notīriet vai nomainiet blīvi (lai nomainīt, griezieties Klientu apkalpes un apkopes dienestā). |
| | Vāks aizvērts nepareizi. | Aizveriet vāku pienācīgā veidā. Pārbaudiet vai starp vāku un tvertni nav kādu priekšmetu vai netīrumu. |
| Vāku nevar atvērt. | Nav elektroenerģijas. | Sagaidiet elektroenerģijas padevi. |
| Vākā ir plaisas vai bojājumi. | Vāks ir bojāts. | Nomainiet vāku (lai nomainīt, griezieties Klientu apkalpes un apkopes dienestā). |
| Mirgo pogas  un  . | Iestāšanās cikls procesā. | Sagaidiet «iestāšanās cikla» (15 minūtes) nobeigumu. |
| Vakuuma cikls tiek pārtraukts pēc dažām sekundēm un iedegas poga  . | Vāka blīve ir netīra vai ir nolietojusies. | Notīriet vai nomainiet vāka blīvi un pārliecinieties, ka var pilnīgi aizvērt. |

Paziņojumi par bojājumiem

| Bojājuma signāls | Iespējamais cēlonis | Risinājums |
|--|---|---|
| Poga  nepārtraukti mirgo. | Elektriska plate ir bojāta. | Griezieties Klientu apkalpes un apkopes dienestā. |
| Poga  nepārtraukti mirgo. | Vakuums nav panākts. | Notīriet vai nomainiet vāka blīvi. (lai nomainīt, griezieties Klientu apkalpes un apkopes dienestā). Pārbaudiet vai vāks ir aizvērts pareizi. Nospiediet pogu  , lai pārtraukt bojājuma signālu. |
| Pogas  un  nepārtraukti mirgo. | Sūkņa eļļu ir nepieciešams nomainīt. | Griezieties Klientu apkalpes un apkopes dienestā. |
| Poga  nepārtraukti mirgo. | Iepakojšanas cikls beidzas ātrāk, jo notika mitra produkta iepakojšana. | Nospiediet pogu  , lai pārtraukt bojājuma signālu. |

8.2 Informācija par apkalpošanu

Ja Jūs nevariet atrast problēmas risinājumu, griezieties Klientu apkalpes un apkopes dienestā.

Informācija, kura ir nepieciešama Klientu apkalpes un apkopes dienestam, atrodas uz plāksnītes ierīces kreisajā pusē. Nenoņemiet datu plāksnīti.

9. RŪPES PAR APKĀRTĒJO VIDI

Materiālus ar simbolu  izmantojiet atkārtoti. Izmetiet iepakojumu konteineros, kas ir paredzēti pārstrādei. Palīdziet aizsargāt apkārtējo vidi, cilvēku veselību un pārstrādāt elektriska un elektroniska atlikuma atliekas.

Neizmetiet ierīces ar simbolu  kopā ar pārējiem sadzīves atkritumiem. Nododiet ierīci tuvākajā pārstrādāšanas punktā vai griezieties vietējos orgānos.

TURINYS

| | |
|--|----|
| 1. PAGRINDINĖ SAUGOS INFORMACIJA..... | 45 |
| 2. PAGRINDINIAI SAUGOS REIKALAVIMAI..... | 46 |
| 3. GAMINIO APRAŠYMAS..... | 48 |
| 4. VALDYMO SKYDELIS..... | 48 |
| 5. PARUOŠIMAS PIRMAM NAUDOJIMUI..... | 49 |
| 6. KASDIENIS NAUDOJIMAS..... | 49 |
| 7. VALYMAS IR PRIEŽIŪRA..... | 54 |
| 8. PROBLEMŲ SPRENDIMO BŪDAI..... | 55 |
| 9. APLINKOS ASPEKTAI..... | 56 |

MES GALVOJAME APIE JUS

Dėkojame, kad pirkote šį „Electrolux“ prietaisą. Pasirinkote gaminį, kuris pasižymi dešimtmečiais profesionalios patirties ir naujovių. Originalus ir stilingas, jis sukurtas turint galvoje jus. Taigi, kai tik naudojate jį, galite jaustis saugūs žinodami, kad kiekvieną kartą pasieksite puikių rezultatų. Sveiki atvykę į „Electrolux“ pasaulį.

Apilankykite mūsų interneto svetainėje, jei norėtumėte:



Gauti patarimų, parsiųsti mūsų brošiūrų, pašalinti atsiradusius trikdžius, gauti informacijos apie pagalbą: **www.electrolux.com**



Užregistruoti savo gaminį geresniam aptarnavimui:
www.electrolux.com/productregistration



Įsigyti priedų, vartojamųjų prekių ir originalių atsarginių dalių savo prietaisui:
www.electrolux.com/shop

KLIENTŲ APTARNAVIMAS IR TECHNINĖ PRIEŽIŪRA

Rekomenduojame naudoti tik originalias atsargines dalis.

Prieš kreipdamiesi pagalbos tarnybą, įsitikinkite, kad šiuos duomenis turite. Šią informaciją galima rasti gaminio etiketėje: Modelis, prietaiso skaitmeninis kodas (PNC), serijos numeris.



Įspėjimas/atsargiai - svarbi informacija apie saugą.



Bendroji informacija ir patarimai.



Aplinkosaugos informacija.

Gali būti keičiama.

1. ⚠️ PAGRINDINĖ SAUGOS INFORMACIJA

Prieš montuodami ir naudodami prietaisą, atidžiai perskaitykite pateiktas instrukcijas. Gamintojas nėra atsakingas, jei neteisingai sumontavus ir naudojant prietaisą susižalojama arba pridaroma žalos. Instrukcijas visada laikykite netoliese, kad galėtumėte peržiūrėti ateityje.

1.1 Vaikų ir pažeidžiamų suaugusiųjų sauga

- Šį prietaisą gali naudoti 8 metų ir vyresni vaikai bei asmenys su nusilpusiais fiziniais, jutimo ar protiniais gebėjimais, taip pat nepatyrę ir neturintys reikiamų žinių asmenys, jeigu jie yra prižiūrimi arba jiems paaiškinama, kaip saugiai naudoti šį prietaisą, ir supranta susijusius pavojus.
- Vaikai neturėtų su šiuo prietaisu žaisti.
- Neduokite vaikams pakavimo medžiagų.
- Prietaisui veikiant arba vėstant, stebėkite, kad prie jo nesiartintų vaikai ir naminiai gyvūnai.
- Neprižiūrimi vaikai neturėtų valyti prietaiso ir atlikti jo techninės priežiūros darbų.
- Saugokite nuo mažesnių nei 3 metai vaikų arba juos nuolat prižiūrėkite.

1.2 Bendrojo pobūdžio saugos įspėjimai

- Prietaisą įrengti ir pakeisti laidą gali tik kvalifikuoti darbuotojai.
- Atjunkite prietaisą nuo maitinimo lizdo prieš vykdydami bet kokius techninės priežiūros darbus.
- Nevalykite prietaiso garine įranga.
- Nevalykite prietaiso abrazyvinėmis valymo priemonėmis arba metaliniais gremžtukais.
- Jei maitinimo laidas pažeistas, jį pakeisti turi gamintojas, įgaliotas technikas arba kvalifikuotas asmuo, kad būtų išvengta pavojingų situacijų.

2. PAGRINDINIAI SAUGOS REIKALAVIMAI

2.1 Montavimas



DĖMESIO!

Prietaisą montuoti turi tik kvalifikuoti darbuotojai.

- Nuimkite visą pakavimo medžiagą.
- Nemontuokite ir nenaudokite prietaiso, jei jis pažeistas.
- Laikykitės su prietaisu pateiktų instrukcijų.
- Judindami prietaisą visada būkite dėmesingi. Visada dėvėkite apsaugines pirštines.
- Prietaiso neapverskite ir nepakreipkite! Iš siurblio gali išsilieti alyva ir sugadinti prietaisą.
- Reikia laikytis minimalaus atstumo nuo kitų prietaisų.
- Prietaisas turi būti sumontuotas ir pritvirtintas prie įtvirtintos konstrukcijos.
- Prietaiso šonai turi būti greta kitos to paties aukščio įrangos ar elementų.

2.2 Elektros jungtis



DĖMESIO!

Gaisro ir elektros šoko pavojus.

- Patikrinkite, ar nepažeistas elektros kištukas ir elektros laidas. Jei reikia pakeisti elektros laidą, darbus turi atlikti mūsų Pagalbos centras.
 - Apsaugos nuo elektros šoko įrenginiai turi būti taip pritvirtinti, kad be įrankių jų nebūtų įmanoma nuimti.
 - Elektros kištuką į elektros lizdą įkiškite tik baigę montuoti.
 - Nejunkite elektros kištuko į elektros lizdą, jei jis yra išklibęs.
 - Netraukite už elektros laido norėdami prietaisą atjungti. Traukite tik už elektros kištuko.
 - Naudokite tik tinkamus izoliavimo įrenginius: automatinius jungtuvus, saugiklius (įsukamo tipo saugiklius reikia išimti iš saugiklių laikiklio), įžemėjimo srovės mechanizmus ir reles.
 - Elektros įranga privalo turėti izoliavimo įrangą, su kuria būtų galima išjungti prietaisą iš elektros lizdo su visais poliais. Izoliavimo įrenginio kontakto angos plotis turi būti ne mažesnis nei 3 mm.
 - Šis prietaisas atitinka EEB direktyvas.
- Visas elektros jungtis turi sujungti kvalifikuotas elektrikas.
 - Prietaisas turi būti įžemintas.
 - Patikrinkite, ar duomenų plokštelėje nurodyti elektros duomenys atitinka įrangos duomenis. Jei ne, kreipkitės į elektriką.
 - Visada naudokite tinkamai įrengtą elektros lizdą su apsauginiu kontaktu.
 - Nenaudokite kelių kištukų adapterių arba ilginamųjų laidų.

2.3 Naudojimas



DĖMESIO!

Sužalojimų, nudegimų, elektros šoko arba sprogimo pavojus.

- Panaudoję, nelieskite sandarinimo juostos. Išlikęs karštis gali nudeginti.
- Naudokite prietaisą tik namų aplinkoje.
- Nekeiskite šio prietaiso specifikacijų.
- Niekada nepalikite veikiančio prietaiso be priežiūros.
- Kiekvieną kartą baigę naudoti, prietaisą išjunkite.
- Nenaudokite prietaiso šlapiomis rankomis arba tada, kai jis gali liestis su vandeniu.
- Nespauskite stalčiaus.
- Nenaudokite prietaiso kaip darbinio arba atraminio paviršiaus.
- Kai stalčius atidaromas, venkite šalia prietaiso kibirkščių arba atviros liepsnos.

Nedėkite ir nelaikykite ant prietaiso, jo viduje arba arti jo degių skysčių, medžiagų ar daiktų.



DĖMESIO!

Prietaisą galite sugadinti.

- Būkite dėmesingi, kai išimate arba įdedate priedus.
- Darbo ciklo metu jėga neatidarinėkite dangčio.

- Jei darbo ciklo metu dingtų elektra, jėga neatidarinėkite dangčio.
- Nedėkite jokio svorio ant dangčio.
- Stebėkite, kad ant dangčio niekas neužkristų! Gali būti pažeistas prietaiso vientisumas, atsirasti įtrūkimų arba prietaisas gali sugesti.

2.4 Valymas ir priežiūra



DĖMESIO!

Sužalojimų, gaisro arba žalos prietaisui pavojus.

- Prieš bet kokius techninės priežiūros darbus prietaisą išjunkite ir ištraukite kištuką iš elektros lizdo.
- Patikrinkite, ar prietaisas šaltas.

2.5 Utilizavimas



DĖMESIO!

Pavojus susižaloti ir uždusti.

- Ištraukite kištuką iš elektros lizdo.
- Nupjunkite elektros laidą ir jį išmeskite.

2.6 Techninė pagalba

- Norėdami prietaisą sutaisyti, kreipkitės į įgaliotą Pagalbos centrą.
- Naudokite tik originalias dalis.

3. GAMINIO APRAŠYMAS

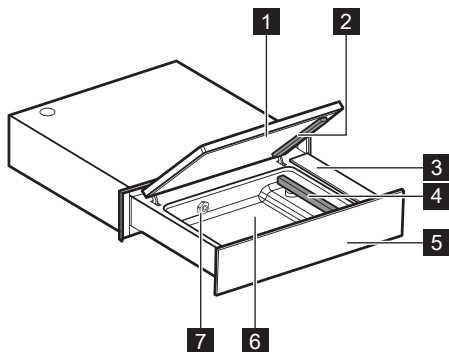

- 1** Dangtis
- 2** Sandarinimo pagalvė
- 3** Valdymo skydelis
- 4** Sandarinimo juosta
- 5** Priekinė plokštė
- 6** Rezervuaras
- 7** Siurbimo antgalis

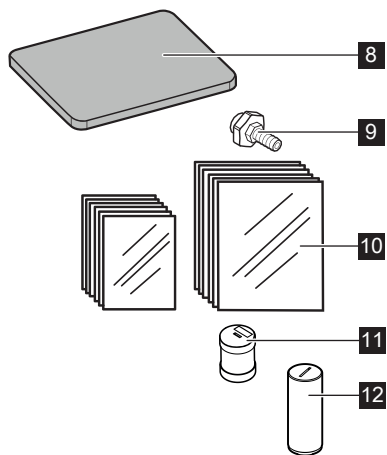

- 8** Pildymo plokštė
- 9** Išorinio vakuumo jungtis
- 10** Šaldymo, virimo ir laikymo maišeliai
25 vnt. 20 x 30 cm
25 vnt. 25 x 35 cm
- 11** Alyvos filtras
- 12** Kamštis

4. VALDYMO SKYDELIS

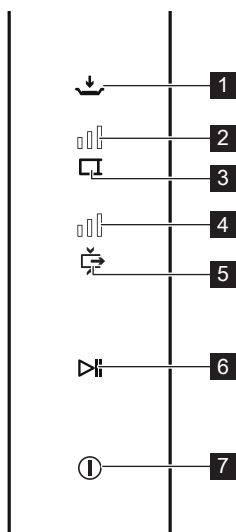

- 1** MARINAVIMO/UŽPILO mygtukas
- 2** SANDARINIMO laiko rodiklis
- 3** SANDARINIMO laiko mygtukas
- 4** VAKUUMO lygmens rodiklis
- 5** VAKUUMO lygmens mygtukas
- 6** PALEIDIMO/SUSTABDYMO mygtukas
- 7** ĮJUNGIMO/ IŠJUNGIMO mygtukas

5. PARUOŠIMAS PIRMAM NAUDOJIMUI



DĖMESIO!

Žr. skyrius apie saugą.



DĖMESIO!

Montavimo metu išimtas plastmasinis kamštis **12** turi būti saugomas ir vėl uždėtas ateityje mašiną kilnojančiam (pavyzdžiui, perkeliančiam į kitą vietą), kad neištekėtų alyva.

5.1 Pirmasis valymas

- Žr. skyrių „VALYMAS IR PRIEŽIŪRA“.
- Prieš naudodami pirmą kartą, visas dalis nuvalykite drėgna šluoste.

5.2 Pirmasis naudojimas

Ijunkite prietaisą laikydami paspaustą mygtuką **1**.































Prieš naudodami atlikite toliau aprašytą KONDICIONAVIMO CIKLĄ:

- Laikykite paspaudę mygtuką **↵**, kol visi mygtukai pradės mirksėti.
- Uždarykite dangtį nestipriai spausdami.
- Paspauskite mygtuką **▶|**. Vykdančią programą mirksi mygtukai **▶|** ir **↵**.
- Pasibaigus ciklui (15 minučių), mygtukas **▶|** nustos mirksėti ir prietaisas bus paruoštas naudojimui.





6. KASDIENIS NAUDOJIMAS

Šis gaminytis idealiai tinka:

- Maistui pakuoti vakuume maisto ruošimo žemoje temperatūroje metodu „SousVide“.
- Maistui laikyti vakuuminėse pakuotėse.
- Maisto marinatams/užpilams



| Mygtukas | Aprašymas | Funkcija | | | | | | | | |
|---|-------------------------------|---|---|------------------|---|-------|---|-------|---|-------|
|  | IJUNGIMO/IŠJUNGIMO mygtukas | Prietaisui įjungti/išjungti. | | | | | | | | |
|  | PALEIDIMO/SUSTABDYMO mygtukas | Pakavimo ciklui paleisti/sustabdyti. | | | | | | | | |
|  | VAKUUMO mygtukas | Vienam iš 4 vakuumo lygmenų nustatyti. Numatytoji vertė yra MAX. <table border="1" data-bbox="837 368 1062 555"> <tr> <td></td> <td>tik sandarinimas</td> </tr> <tr> <td></td> <td>MIN.</td> </tr> <tr> <td></td> <td>MED.</td> </tr> <tr> <td></td> <td>MAX.</td> </tr> </table> |  | tik sandarinimas |  | MIN. |  | MED. |  | MAX. |
|  | tik sandarinimas | | | | | | | | | |
|  | MIN. | | | | | | | | | |
|  | MED. | | | | | | | | | |
|  | MAX. | | | | | | | | | |
|  | Mygtukas SANDARINIMAS | Sandarinimo laikui nustatyti atsižvelgiant į maišelio storį ¹⁾ . Prietaiso numatytoji vertė yra 2,5 s. Tai idealus laikas pridėtiems maišeliams. <table border="1" data-bbox="837 568 1062 802"> <tr> <td></td> <td>išjungta</td> </tr> <tr> <td></td> <td>1,5 s</td> </tr> <tr> <td></td> <td>2,5 s</td> </tr> <tr> <td></td> <td>4,0 s</td> </tr> </table> |  | išjungta |  | 1,5 s |  | 2,5 s |  | 4,0 s |
|  | išjungta | | | | | | | | | |
|  | 1,5 s | | | | | | | | | |
|  | 2,5 s | | | | | | | | | |
|  | 4,0 s | | | | | | | | | |
|  | MARINAVIMO/UŽPILO mygtukas | Marinavimo/užpilo funkcijai suaktyvinti. | | | | | | | | |

1) Kuo storesnis maišelis, tuo didesnę laiką reikia nustatyti.





- Ištraukite stalčių atidarydami kiek įmanoma labiau.
 - Įjunkite prietaisą laikydami paspaustą mygtuką .
 - Jei reikia, pakeiskite vakuumo lygį ir sandarinimo laiką.
 - Pakelkite dangtį ir į rezervuarą įstatykite pakuojamą maišelį su maistu, palikdami mažiausiai 2 cm tarpą už sandarinimo juostos.
 - Siekiant užtikrinti idealų sandarumą, svarbu nenušvepti maišelio toje zonoje, kur sandarinama. Tam rekomenduojama vidinę maišelio pusę 4/5 cm užlenkti į išorę. Įdėję maistą, vėl atlenkite maišelį į pradinę padėtį.
 - Mažiems produktams naudokite pridėdamą pildymo plokštę, nes ją naudojant paprasčiau padėti maišelį į tinkamą padėtį sandarinimo juostos atžvilgiu.
 - Uždarykite dangtį nespirdami ir paspauskite mygtuką , kuris pradės mirksėti. Šitaip bus pradėtas pakavimo ciklas.
 - Pasibaigus ciklui, šis mygtukas nustos mirksėti.
 - Atidarykite dangtį ir ištraukite maišelį.
-  Panaudoję, nelieskite sandarinimo juostos. Išlikęs karštis gali nudeginti.
- Išjunkite prietaisą laikydami paspaustą mygtuką .
-  Jei prietaisas nenaudojamas, po 60 minučių jis išsijungia automatiškai.

Skystas maistas

Jei veikimo metu paspaudžiamas mygtukas , ciklas sustoja ir maišelis nedelsiant užsandarinamas. Šią procedūrą reikia naudoti, jei pakuojami skysti produktai, kurie vakuomo ciklo metu gali pradėti virti.

 Pastaba: Prietaisas periodiškai atlieka automatinį kondicionavimo ciklą (žr. sk. 6.5), kuriu metu mirksi mygtukai  ir . Palikite vykdyti ciklą nieko nedarydami su prietaisu, kol 2 mygtukai nustos mirksėti.

Atsižvelgiant į pakuojamą maistą, rekomenduojama nustatyti vakuomo lygį, kaip nurodyta lentelėje:

| Vakuomo lygis  | Naudojimas |
|---|---|
|  | Supakuokite padalydami į porcijas be vakuomo. ¹⁾ |
|  | Supakuokite padalydami į porcijas ypač trapius maisto produktus (salotas, pomidorus ir t. t.) naudodami minimalų vakuomo lygį (MIN). |
|  | <ul style="list-style-type: none"> - Supakuokite padalydami į porcijas trapius maisto produktus. (virtas daržoves, vaisius, minkštą mėsą, makaronus) ir skystus maisto produktus (sriubas, kremus, padažus). - Marinuokite maišelyje. - Virkite vakuume („SousVide“) trapius maisto produktus (pvz., žuvi) naudodami vidutinį vakuomo lygį (MED). |
|  | <ul style="list-style-type: none"> - Supakuokite padalydami į porcijas kietus maisto produktus (žalias daržoves, kietąjį sūrį, pjaustytą sūrį). - Virkite vakuume („SousVide“) kietus maisto produktus (pvz., mėsą, bulves, morkas ir t. t.) naudodami maksimalų vakuomo lygį (MAX). |

¹⁾ Naudojant šią funkciją maišelyje vis tiek sudaromas nedidelis slėgio sumažėjimas.

6.1 Maišelių naudojimas

Pridėti maišeliai idealiai tinka maisto produktų šaldymui, laikymui ir virimui vakuume žemoje temperatūroje.

Kodas maišelių užsakymui: 902979705

50 maišelių šaldymui, vakuuminiam virimui ir laikymui
(25 vnt., kurių dydis: 20 x 30 cm + 25 vnt., kurių dydis 25 x 35 cm)

Kodas maišelių užsakymui: 9029793941

50 maišelių vakuuminiam virimui ir laikymui
(25 vnt., kurių dydis: 20 x 30 cm + 25 vnt., kurių dydis 25 x 35 cm)



Rekomenduojama naudoti originalius maišelius.

www.electrolux.com/shop

6.2 Maistui pakavimas vakuume maisto virimui žemoje temperatūroje metodu „SousVide“

Šiam metodui maisto produktai užsandarinami vakuoliniame maišelyje, kad juos paskui būtų galima lėtai virti žemoje temperatūroje.

Privalumai nesuskaičiuojami:

- maisto skonis ir konsistencija lieka nepakitę;
- išsaugomas skonis ir aromatas, nes virimo metu aromatas neprarandamas;
- prarandama mažiau skysčių, todėl maistas minkštesnis ir ne toks sausas;
- maisto produkte išsaugomos tokios maistingosios medžiagos, kaip mineralinės druskos ir vitaminai;
- virimui nereikia nei aliejaus, nei taukų.

6.3 Maisto produktų pakavimas vakuume laikymui

Pakavimas vakuume prailgina maisto produktų laikymo trukmę.

Jei norite vakuume supakuoti ką tik išvirtus produktus, pirmiausia juos reikia atvėsinti, jei įmanoma, naudojant temperatūros mažinimo įtaisą.

6.4 Marinavimas/užpilas

- Įjunkite prietaisą laikydami paspausta mygtuką
- Ant kepimo skardos uždėkite maisto produktą su kvapiųjų medžiagų aromatu.
- Pakelkite dangtį ir įstatykite skardą į rezervuarą.
- Paspauskite mygtuką ir jis pradės mirksėti.
- Uždarykite dangtį nestipriai spausdami.
- Paspauskite mygtuką kad pradėtumėte marinavimo ciklą. Šis mygtukas pradės mirksėti.
- Pasibaigus marinavimo ciklui, šis mygtukas nustos mirksėti.
- Dabar bus galima atidaryti dangtį ir išimti skardą.

Marinavimo ir užpilo ciklas iš anksto nustatytas 8 minutėms. Užpilo poveikiui padidinti ciklą pakartokite.

Šią užpilo gamybos funkciją galima bet kada išjungti paspaudus mygtuką



Maisto produktus galima marinuoti tiesiogiai maišelyje. Šiuo atveju, nustatykite vakuomo lygį atsižvelgdami į savo poreikius.

6.5 Papildomos funkcijos

„Išorinis vakuumas“

Tai funkcija, naudojama norint pašalinti orą iš specialių hermetiškai uždaromų indų vidaus (indai nepridėti prie šio įrenginio).

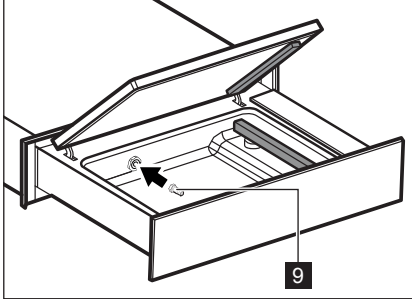

- Išoriniam vakuumui atveržkite pridėtą jungtį **9**, esančią rezervuaro viduje.

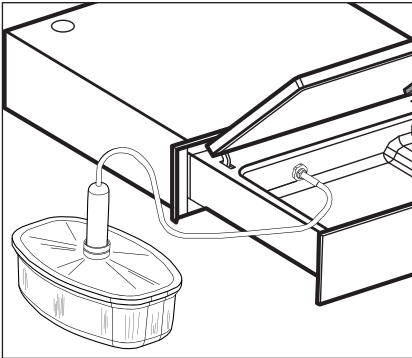

- Prijunkite indo vamzdį prie jungties **9**.
- Nustatykite didžiausią vakuumo lygį **III** ir išjunkite sandarinimą **II**.
- Kai prietaiso dangtis atidarytas, paspauskite mygtuką **▷II**, kad įjungtumėte pakavimo ciklą. Šis mygtukas pradės mirksėti.
- Pasibaigus ciklui, šis mygtukas nustos mirksėti.

„Kondicionavimo ciklas“

Tai funkcija, kurią galima naudoti šiose situacijose:

- prieš naudojant prietaisą pirmą kartą;
- jei jis buvo nenaudojamas ilgą laiką.
- Supakavus labai drėgnus produktus (pvz., kremines ir tirštas sriubas).
- Pastebėjus suprastėjusį prietaiso veikimą (pvz., pailgėja vakuumo pasiekimo laikas arba vakuumas visiškai nepasiekiamas).

Ši programa trunka 15 minučių; jos metu siurblys visiškai išvalomas, taigi pašalinamos bet kokios skysčio emulsijos, kurių gali būti alyvoje.

Vykstant šiai programai, nesandarinkite jokių produktų.

Atlikite toliau aprašytus veiksmus:

- Laikykite paspaudę mygtuką **☒**, kol visi mygtukai pradės mirksėti.
- Uždarykite dangtį nespirdami.
- Paspauskite mygtuką **▷II**. Vykdančią programą mirksi mygtukai **▷II** ir **☒**.
- Pasibaigus ciklui (15 minučių), mygtukas **▷II** nustos mirksėti ir prietaisas bus paruoštas naudojimui.

7. VALYMAS IR PRIEŽIŪRA



DĖMESIO!

Žr. skyrius apie saugą.

- Kiekvieną kartą panaudoję, nuvalykite prietaisą sudrėkinta ir minkšta šluoste.

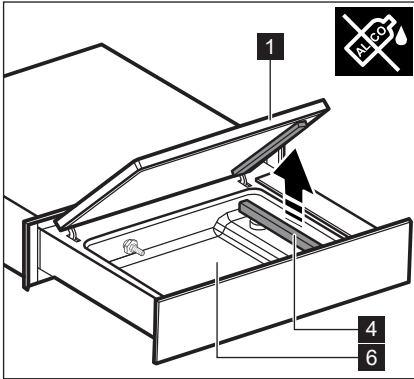

- Prieš valydami „Plexiglass“ dangtį **1**, nuvalykite išorę ir vidų išskirtinai tik su neutraliais valikliais (vandeniu ir muilu).
- Nenaudokite abrazyvinių gaminių, alkoholio pagrindo valiklių, šurkščių kempinių, tirpiklių arba metalinių daiktų.
- Jei naudojate plieniniam rezervuarui valyti skirtus produktus **6**, vadovaukitės ant pakuotės nurodytomis saugos instrukcijomis.
- Prieš valant rezervuarą **6**, ypač, jei jame likę skysčio, patartina į viršų patraukti sandarinimo juostą **4**.
- Nuvalykite sandarinimo juostą **4** sausa šluoste. Nuo juostos pašalinkite bet kokias plėvelės liekanas.
- Metalinius paviršius valykite įprastomis nerūdijančiam plienui valyti skirtomis valymo priemonėmis.

8. PROBLEMŲ SPRENDIMO BŪDAI









DĖMESIO!

Žr. skyrius apie saugą.

8.1 Ką daryti, jei...

| Problema | Priežastis | Sprendimas |
|--|---|---|
| Maišelis tinkamai neužsandarinamas. | Netinkamas užsandarinimo laikas. | Pakeiskite sandarinimo laiką. |
| | Dangčio tarpiklis purvinas arba nusidėvėjęs. | Nuvalykite arba pakeiskite dangčio tarpiklį (dėl pakeitimo kreipkitės į Techninės pagalbos centrą). |
| | Maišelis netinkamai padėtas ant sandarinimo juostos. | Tinkamai padėkite maišelį. |
| | Nusidėvėjusi sandarinimo juosta (sudegusi teflono danga). | Pakeiskite sandarinimo juostą (dėl pakeitimo kreipkitės į Techninės pagalbos centrą). |
| Prastas galutinis vakuumas. | Sulūžo po sandarinimo juostos teflonu esantys ašmenys. | Pakeiskite ašmenis (dėl pakeitimo kreipkitės į Techninės pagalbos centrą). |
| | Nustatytas netinkamas vakuumo lygis. | Pakeiskite vakuumo lygį. |
| | Dangčio tarpiklis purvinas arba nusidėvėjęs. | Nuvalykite arba pakeiskite dangčio tarpiklį (dėl pakeitimo kreipkitės į Techninės pagalbos centrą). |
| Netinkamai uždarytas dangtis. | | Tinkamai uždenkite dangtį. Patikrinkite, ar tarp dangčio ir rezervuaro nėra daiktų arba purvo. |
| | | |
| Dangtis neatsidaro. | Nėra elektros tiekimo. | Palaukite, kol bus atkurtas elektros tiekimas. |
| Dangtis įtrūkęs arba sulūžęs. | Dangtis pažeistas. | Pakeiskite dangtį (dėl pakeitimo kreipkitės į Techninės pagalbos centrą). |
| Mirksi mygtukai  ir  . | „Kondicionavimo ciklas“ įjungtas. | Palaukite, kol baigsis „kondicionavimo ciklas“ (15 minučių). |
| Vakuumo ciklas išsijungia per kelias sekundes ir mirksi mygtukas  . | Dangčio tarpiklis purvinas arba nusidėvėjęs. | Nuvalykite arba pakeiskite dangčio tarpiklį ir patikrinkite, ar jis tinkamai uždarytas. |

Išpėjimo pranešimai

| Išpėjimas | Priežastis | Sprendimas |
|--|--|---|
| Mygtukas  nuolat mirksi. | Elektros plokštė sugedusi. | Kreipkitės į Techninės pagalbos centrą. |
| Mygtukas  nuolat mirksi. | Vakuumas nepasiektas. | Nuvalykite arba pakeiskite dangčio tarpiklį. (dėl pakeitimo kreipkitės į Techninės pagalbos centrą). Patikrinkite, ar dangtis gerai užsidaro. Paspauskite mygtuką  , kad atstatytumėte išpėjimo signalą. |
| Mygtukai  ir  nuolat mirksi. | Reikia pakeisti siurblio alyvą. | Kreipkitės į Techninės pagalbos centrą. |
| Mygtukas  nuolat mirksi. | Pakavimo ciklas nutrauktas anksčiau, nes pakuojamas drėgnas produktas. | Paspauskite mygtuką  , kad atstatytumėte išpėjimo signalą. |

8.2 Pagalbos centro duomenys

Jei neįmanoma rasti problemos sprendimo, kreipkitės į įgaliotą Techninės pagalbos centrą.

Techninės pagalbos centrui reikalinga informacija pateikiama prietaiso kairėje pusėje pritvirtintoje duomenų plokštelėje. Nenuimkite duomenų plokštelės.

9. APLINKOS ASPEKTAI

Perdirbkite medžiagas, pažymėtas simboliu . Išmeskite pakuotę į specialius perdirbimui skirtus konteinerius. Padėkite saugoti gamtą ir žmonių sveikatą ir perdirbkite elektros ir elektroninių prietaisų atliekas.

Nešalinkite simboliu  pažymėtų prietaisų kartu su įprastomis buitinėmis atliekomis.

Nuneškite produktą į artimiausią perdirbimo tašką arba kreipkitės į gyvenamosios vietos savivaldybę.

electrolux.com/shop



FM11 1220E

